

R5 RA 1000/1600 B

オイル潤滑ロータリーベーン真空ポンプ



VACUUM SOLUTIONS



信頼性

堅牢な構造、弾力性の高いカーボンファイバーベーン、定評のあるロータリーベーン技術、長い耐用年数

高い性能

到達圧力付近で高い排気速度、連続運転を想定した設計

フレキシブル

さまざまな設計オプションをご用意、お客様特有の要件やプロセスに応じて容易に適應させることが可能、レベルおよび温度スイッチを標準搭載

アクセサリ

- IEC (IE3) およびNEMAモーター
- 各種インレットフィルター
- 熱交換器付き水冷オイルクーラー
- 可変速ドライブ用マルチ電圧、マルチ周波数モーター (IE3)
- インレットフィルタープレッシャーゲージ
- 各種真空オイル
- シングルまたはダブルのガスバラストバルブ、手動またはソレノイドバルブで操作
- 各種温度および圧力ゲージ
- スターターユニット
- オイルミストセパレーター

R5 RA 1000/1600 B

オイル潤滑ロータリーベーン真空ポンプ



VACUUM SOLUTIONS

寸法図

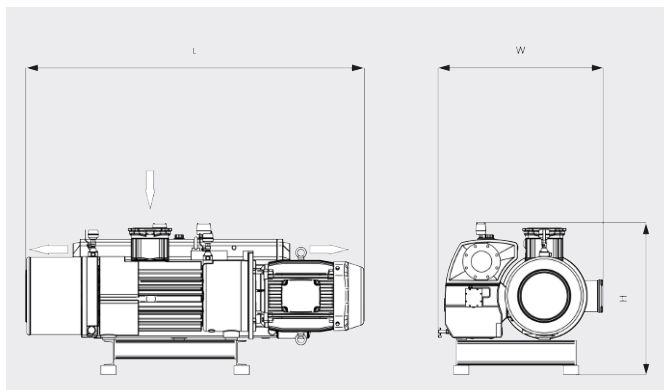

排気速度

空気温度20°C 誤差：± 10%

— 50 Hz 60 Hz

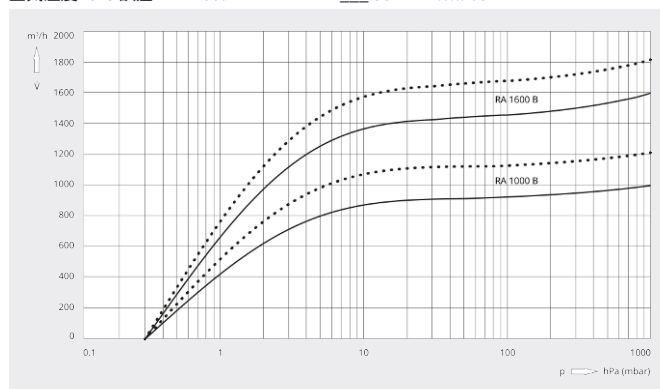

	R5 RA 1000 B	R5 RA 1600 B
設計排気速度	1000 / 1200 m ³ /h (50 / 60 Hz)	1600 / 1800 m ³ /h (50 / 60 Hz)
到達真空度	0.3 hPa (mbar) (50 / 60 Hz)	0.3 hPa (mbar) (50 / 60 Hz)
定格モーター出力	22.0 / 30.0 kW (50 / 60 Hz)	30.0 / 37.0 kW (50 / 60 Hz)
定格モーター回転数	1000 / 1200 min ⁻¹ (50 / 60 Hz)	1000 / 1200 min ⁻¹ (50 / 60 Hz)
100 hPa (mbar) における消費電力	17.3 / 22.4 kW (50 / 60 Hz)	26.8 / 33.0 kW (50 / 60 Hz)
到達真空度における消費電力	9.3 / 12.1 kW (50 / 60 Hz)	13.8 / 17.9 kW (50 / 60 Hz)
騒音値 (ISO 2151)	82 dB(A) (50 / 60 Hz)	83 dB(A) (50 / 60 Hz)
オイル量	30 l	30 l
質量	1000 / 1060 kg	1330 / 1350 kg
外形寸法 (L x W x H)	1894 x 1003 x 936 mm	2234 x 1040 x 936 mm
ガスインレット / アウトレット	DN 150 / DN 125	DN 150 / DN 125

詳細はお気軽にお問い合わせください。

お問い合わせ先：

info@busch.co.jp または +81 (0)463 50 4000



WEBから



電話から