

R5 KD 0025 A

オイル潤滑ロータリーベーン真空ポンプ



コンパクト

ダイレクトドライブ構造、高さを抑え軽量化、卓上包装機用に特化した設計

高性能

高速排気、水蒸気に対する高い耐性、優れた凝縮防止機能、最適な温度管理

高いサービス性

迅速なサービスルーチン、サービス間隔の長さ、手入れしやすい滑らかな表面デザイン

R5 KD 0025 A

オイル潤滑ロータリーベーン真空ポンプ



VACUUM SOLUTIONS

寸法図

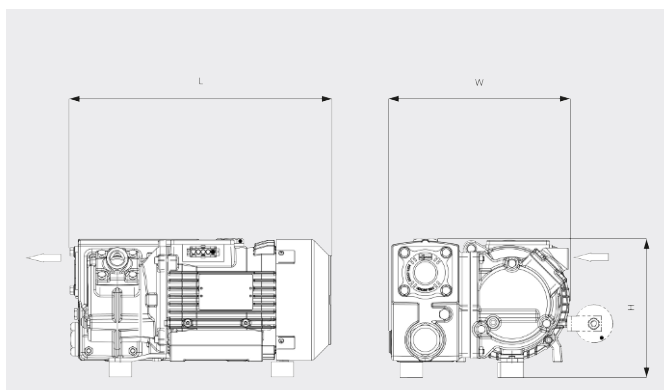

排気速度

20°Cの空気の場合 誤差：± 10%

— 50 Hz ... 60 Hz

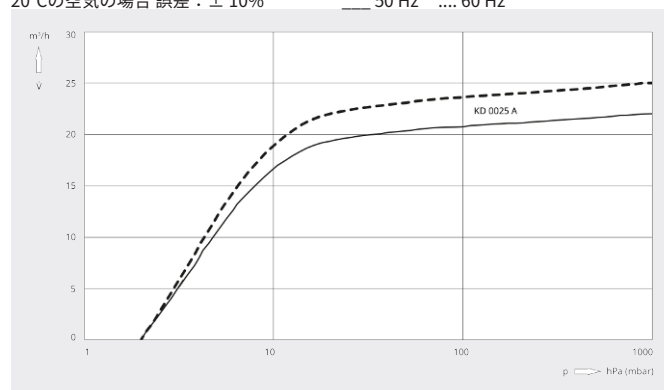

	R5 KD 0025 A セパレーター (短)	R5 KD 0025 A セパレーター (長)
設計排気速度	22 / 25 m³/h (50 / 60 Hz)	22 / 25 m³/h (50 / 60 Hz)
到達真空度	2.0 hPa (mbar) (50 / 60 Hz)	2.0 hPa (mbar) (50 / 60 Hz)
定格モーター回転数	0.75 / 0.9 kW (50 / 60 Hz)	0.75 / 0.9 kW (50 / 60 Hz)
定格モーター回転数	3000 / 3600 min ⁻¹ (50 / 60 Hz)	3000 / 3600 min ⁻¹ (50 / 60 Hz)
騒音値 (ISO 2151)	62 / 67 dB(A) (50 / 60 Hz)	64 / 68 dB(A) (50 / 60 Hz)
オイル量	0.3 l	0.45 l
質量	21 kg	21 kg
外形寸法 (L x W x H)	339 x 235 x 180 mm	338 x 232 x 187 mm
ガスインレット / アウトレット	G ½" / G ½"	G ½" / G ½"

詳細はお気軽にお問い合わせください。

お問い合わせ先：

info@busch.co.jp または +81 (0)463 50 4000



WEBから



電話から