

# DOLPHIN LA 0053-0143 A

水封式真空ポンプ



VACUUM SOLUTIONS



## 堅牢性

実証済みの技術、耐久性の高い1段式構造

## 高信頼性

ペーパーおよび粉体への優れた耐性

## フレキシブル

鋳鉄（EN-GJL-200）、さまざまなグレードのステンレスおよびチタニウム、ATEX認証バージョンも利用可能（Cat 1(i)/2(o) IIC T5）、さまざまな封液を利用可能、コンプレッサーとしての運転も可能

アクセサリ、スペアパーツ、オプション

- 部分再循環、または完全再循環システム
- 熱交換器
- 逆止弁
- 気水分離器
- ガスエゼクター
- 真空リリーフバルブ
- キャビテーション防止機構
- 多様なモーター選択肢

# DOLPHIN LA 0053-0143 A

水封式真空ポンプ



VACUUM SOLUTIONS

寸法図

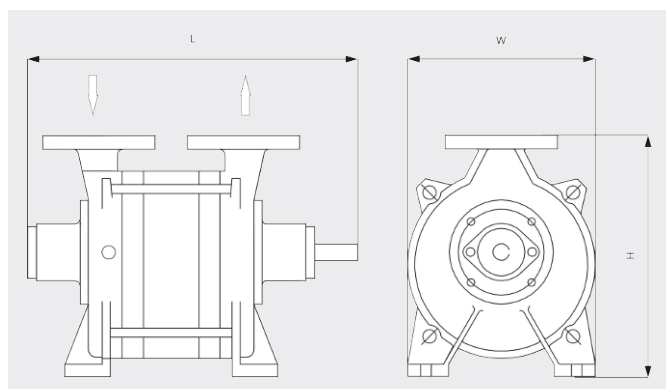

排気速度

空気温度20°C 誤差：± 10%

— 50 Hz ..... 60 Hz

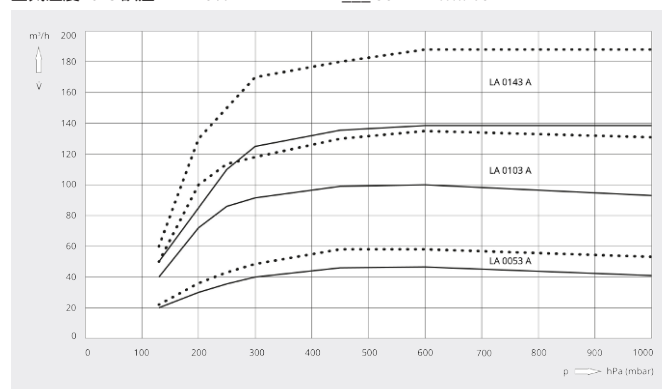

	DOLPHIN LA 0053 A	DOLPHIN LA 0103 A	DOLPHIN LA 0143 A
設計排気速度	50 / 60 m <sup>3</sup> /h (50 / 60 Hz)	100 / 135 m <sup>3</sup> /h (50 / 60 Hz)	140 / 190 m <sup>3</sup> /h (50 / 60 Hz)
到達真空度	130 hPa (mbar) (50 / 60 Hz)	130 hPa (mbar) (50 / 60 Hz)	130 hPa (mbar) (50 / 60 Hz)
定格モーター出力	1.5 / 2.2 kW (50 / 60 Hz)	4 kW (50 / 60 Hz)	4 / 5.5 kW (50 / 60 Hz)
定格モーター回転数	1450 / 1750 min <sup>-1</sup> (50 / 60 Hz)	1450 / 1750 min <sup>-1</sup> (50 / 60 Hz)	1450 / 1750 min <sup>-1</sup> (50 / 60 Hz)
騒音値 (ISO 2151)	72 dB(A) (50 / 60 Hz)	72 dB(A) (50 / 60 Hz)	72 dB(A) (50 / 60 Hz)
質量	47 kg	52 kg	57 kg
外形寸法 (L x W x H)	( 399 - 574 ) x 250 x 320 mm	( 439 - 614 ) x 250 x 320 mm	( 479 - 654 ) x 250 x 320 mm
ガスインレット / アウトレット	DN 40 PN10 / DN 40 PN10	DN 40 PN10 / DN 40 PN10	DN 40 PN10 / DN 40 PN10

詳細はお気軽にお問い合わせください。

お問い合わせ先：

info@busch.co.jp または +81 (0)463 50 4000



WEBから



電話から