

# DOLPHIN LB 0526/0726 A

水封式真空ポンプ



VACUUM SOLUTIONS



## 堅牢性

実証済みの技術、耐久性の高い2段式構造

## 高信頼性

ペーパーおよび粉体への優れた耐性

## フレキシブル

鋳鉄（EN-GJL-200）、さまざまなグレードのステンレスおよびチタニウム、ATEX認証バージョンも利用可能（Cat 1(i)/2(o) IIC T5）、水以外の封液を利用可能、コンプレッサーとしての運転も可能

アクセサリ、スペアパーツ、オプション

- 部分再循環、または完全再循環システム
- 熱交換器
- 逆止弁
- 気水分離器
- ガスエゼクター
- 真空リリーフバルブ
- キャビテーション防止機構
- 多様なモーター選択肢

# DOLPHIN LB 0526/0726 A

水封式真空ポンプ



VACUUM SOLUTIONS

寸法図

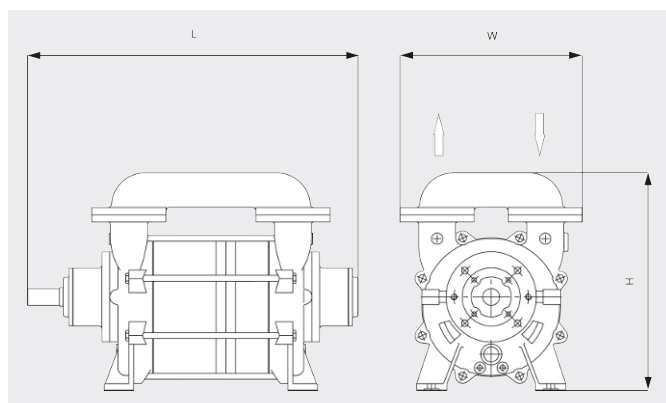

排気速度

空気温度20°C 誤差：± 10%

— 50 Hz ..... 60 Hz

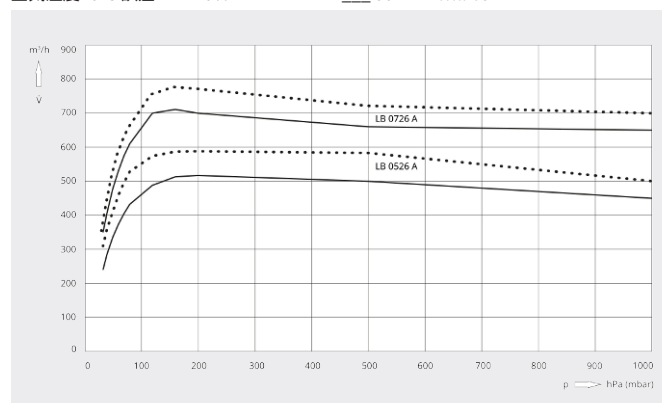

	DOLPHIN LB 0526 A	DOLPHIN LB 0726 A
設計排気速度	520 / 580 m³/h (50 / 60 Hz)	720 / 770 m³/h (50 / 60 Hz)
到達真空度	33 hPa (mbar) (50 / 60 Hz)	33 hPa (mbar) (50 / 60 Hz)
最大加圧	2 bar(g) (50 / 60 Hz)	2 bar(g) (50 / 60 Hz)
定格モーター出力	18.5 / 22 – 30 kW (50 / 60 Hz)	22 / 30 – 37 kW (50 / 60 Hz)
定格モーター回転数	1150 / 1450 – 1750 min <sup>-1</sup> (50 / 60 Hz)	1150 / 1450 – 1750 min <sup>-1</sup> (50 / 60 Hz)
騒音値 (ISO 2151)	74 / 75 dB(A) (50 / 60 Hz)	74 / 75 dB(A) (50 / 60 Hz)
質量	264 kg	278 kg
外形寸法 (L x W x H)	( 886 – 1046 ) x 400 x 470 mm	( 1006 – 1166 ) x 400 x 470 mm
ガスインレット / アウトレット	DN 80 PN10 / DN 80 PN10	DN 80 PN10 / DN 80 PN10

詳細はお気軽にお問い合わせください。

お問い合わせ先：

info@busch.co.jp または +81 (0)463 50 4000



WEBから



電話から