

DOLPHIN LB 0857-1757 A

水封式真空ポンプ



VACUUM SOLUTIONS



堅牢性

実証済みの技術、耐久性の高い2段式構造

高信頼性

ペーパーおよび粉体への優れた耐性

フレキシブル

鋳鉄（EN-GJL-200）、さまざまなグレードのステンレスおよびチタニウム、ATEX認証バージョンも利用可能（Cat 1(i)/2(o) IIC T5）、水以外の封液を利用可能、コンプレッサーとしての運転も可能

アクセサリ、スペアパーツ、オプション

- 部分再循環、または完全再循環システム
- 気水分離器
- キャビテーション防止機構
- 熱交換器
- ガスエゼクター
- 多様なモーター選択肢
- 逆止弁
- 真空リリーフバルブ

DOLPHIN LB 0857-1757 A

水封式真空ポンプ



VACUUM SOLUTIONS

寸法図

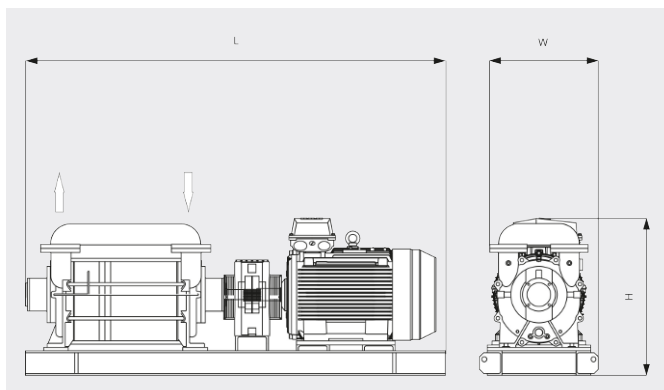

排気速度

空気温度20°C 誤差：± 10%

— 50 Hz 60 Hz

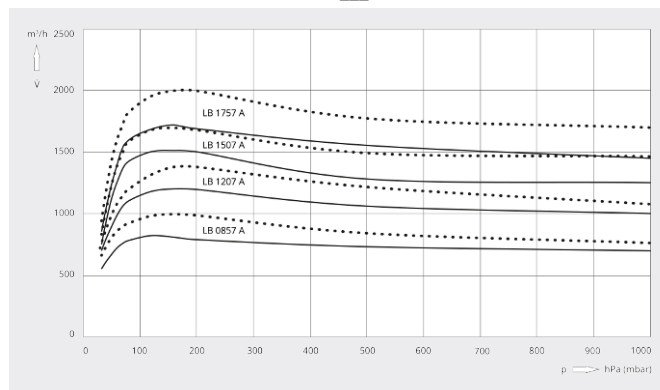

	DOLPHIN LB 0857 A	DOLPHIN LB 1207 A	DOLPHIN LB 1507 A	DOLPHIN LB 1757 A
設計排気速度	850 / 1000 m³/h (50 / 60 Hz)	1200 / 1380 m³/h (50 / 60 Hz)	1500 / 1690 m³/h (50 / 60 Hz)	1750 / 2000 m³/h (50 / 60 Hz)
到達真空度	33 hPa (mbar) (50 / 60 Hz)	33 hPa (mbar) (50 / 60 Hz)	33 hPa (mbar) (50 / 60 Hz)	33 hPa (mbar) (50 / 60 Hz)
最大加圧	2 bar(g) (50 / 60 Hz)	2 bar(g) (50 / 60 Hz)	2 bar(g) (50 / 60 Hz)	2 bar(g) (50 / 60 Hz)
定格モーター出力	30 / 37 kW (50 / 60 Hz)	37 / 55 kW (50 / 60 Hz)	45 / 75 kW (50 / 60 Hz)	75 / 90 kW (50 / 60 Hz)
定格モーター回転数	960 / 1150 min ⁻¹ (50 / 60 Hz)	960 / 1150 min ⁻¹ (50 / 60 Hz)	960 / 1150 min ⁻¹ (50 / 60 Hz)	960 / 1150 min ⁻¹ (50 / 60 Hz)
騒音値 (ISO 2151)	76 / 77 dB(A)	76 / 77 dB(A)	76 / 77 dB(A)	76 / 77 dB(A)
質量	510 kg	600 kg	685 kg	770 kg
外形寸法 (L x W x H)	(1096 - 1282) x 610 x 750 mm	(1246 - 1432) x 610 x 750 mm	(1346 - 1532) x 610 x 750 mm	(1496 - 1682) x 610 x 750 mm
ガスインレット / アウトレット	DN 100 PN 10 / DN 100 PN 10	DN 100 PN 10 / DN 100 PN 10	DN 100 PN 10 / DN 100 PN 10	DN 100 PN 10 / DN 100 PN 10

詳細はお気軽にお問い合わせください。

お問い合わせ先：

info@busch.co.jp または +81 (0)463 50 4000



WEBから



電話から