

COBRA BA 0100 C

ドライスクリーュー真空ポンプ



VACUUM SOLUTIONS



高い性能

高度なスクリーュー設計、ベル型の構造、特許取得のセルフバランシングスクリーュー、優れた運転品質、半導体および分析用途、殺菌、フリーズドライ、炉、薄膜コーティング、ガス回収に最適

高効率性

所有コストの低さ、最小限のメンテナンス、長いサービス間隔、優れたアップタイム、効率的な空冷方式

コンパクト

設置場所を選ばない設計、直結のキャンドモーター

アクセサリ

- ベーパーおよび凝縮性ガスの吸引向けシール
および希釈ガスシステム

COBRA BA 0100 C

ドライスクリュウ真空ポンプ



寸法図

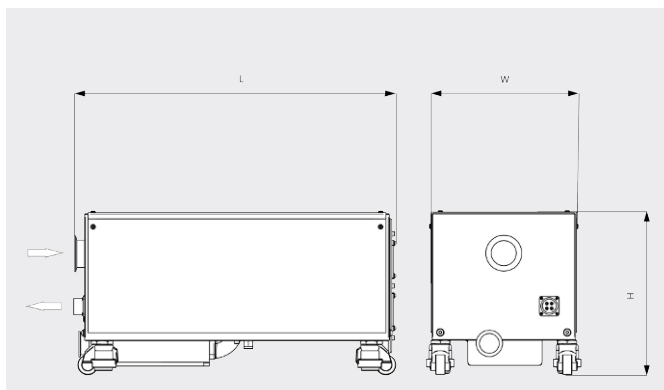

排気速度
空気温度20°C 誤差：± 10%

— 50 Hz 60 Hz

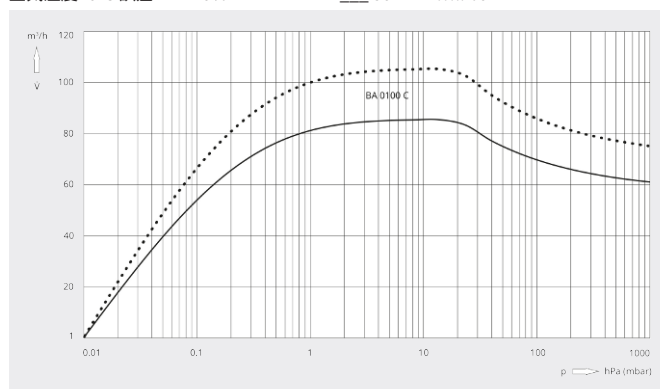

COBRA BA 0100 C	
商品コード	1361570759
設計排気速度	85 / 105 m³/h (50 / 60 Hz)
到達真空度	0.01 (50 / 60 Hz)
定格モーター出力	1.5 / 1.8 kW (50 / 60 Hz)
消費電力 (到達真空度時)	1.1 / 1.25 kW (50 / 60 Hz)
定格モーター回転数	3000 / 3600 min ⁻¹ (50 / 60 Hz)
騒音値 (ISO 2151)	58 dB(A) (50 / 60 Hz)
窒素消費量	0 - 50 l/min
質量	120 kg
外形寸法 (L x W x H)	634 x 304 x 338 mm
ガスインレット / アウトレット	DN 50 KF / DN 40 KF
追加情報	<ul style="list-style-type: none">• 空冷式• 横型ステンレス鋼サイレンサー• サイレントブロック内蔵キャスターホイール• PEPEオイルを予め充填

詳細はお気軽にお問い合わせください。

お問い合わせ先：
info@busch.co.jp または +81 (0)463 50 4000



WEBから



電話から