

COBRA DS 1200/1800 A

ドライスクリー真空ポンプ



VACUUM SOLUTIONS



高い性能

高度なスクリー設計、優れた運転品質、メカニカルブースターポンプ搭載、ソーラーモジュール、フラットパネルや半導体の製造、ならびにエッチング、CVDなどの高温ガスによるハーシュプロセスに最適、優れた粉体処理能力、過酷な用途向けのタンタルコーティングのスクリー

高効率性

所有コストの低さ、最小限のメンテナンス、長いサービス間隔、優れたアップタイム、優れた水素処理能力、省エネ、可変温度調節

コンパクト

設置場所を選ばない設計、直結のキャンドモーター、バックポンプ、メカニカルブースターポンプをコンパクトなベースフレーム上に設置、低振動レベル

COBRA DS 1200/1800 A

ドライスクリー真空ポンプ



VACUUM SOLUTIONS

寸法図

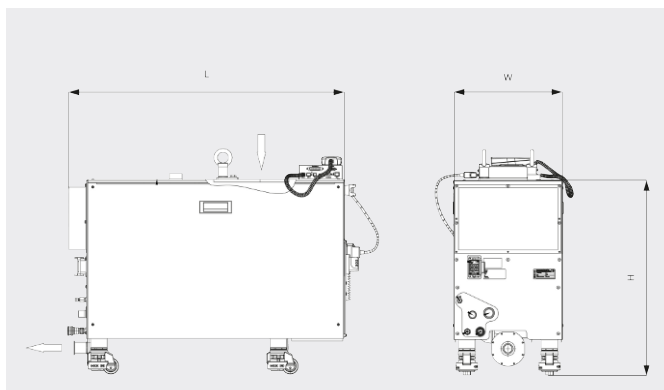

排気速度
空気温度20°C 誤差：± 10%

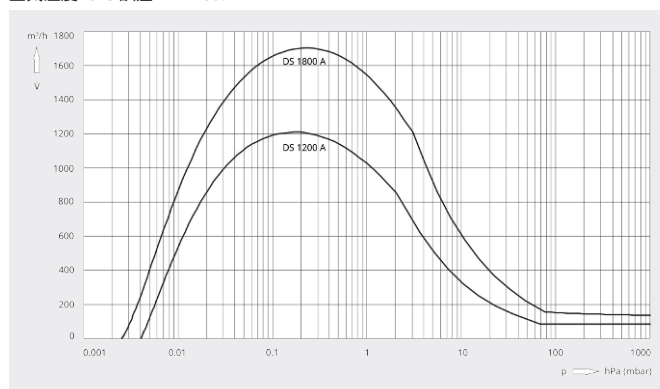

	COBRA DS 1200 A	COBRA DS 1800 A
設計排気速度	1200 m³/h	1700 m³/h
到達真空度	0.003 hPa (mbar)	0.003 hPa (mbar)
定格モーター出力 (バックポンプ)	4.0 / 4.4 kW (50 / 60 Hz)	4.4 kW
定格モーター出力 (メカニカルプースター)	4.0 kW	4.0 kW
定格モーター回転数 (バックポンプ)	3000 / 3600 min ⁻¹ (50 / 60 Hz)	5100 min ⁻¹
定格モーター回転数 (メカニカルプースター)	5400 min ⁻¹	5400 min ⁻¹
騒音値 (ISO 2151)	< 62 dB(A)	< 62 dB(A)
使用水量	7.0-8.0 l/min	7.0-8.0 l/min
窒素消費量	0 - 75 l/min	0 - 75 l/min
質量	500 kg	700 kg
外形寸法 (L x W x H)	1073 x 426 x 740 mm	1073 x 426 x 750 mm
ガスインレット / アウトレット	DN 160 ISO-K / DN 40 ISO-KF	DN 160 ISO-K / DN 40 ISO-KF

詳細はお気軽にお問い合わせください。

お問い合わせ先：
info@busch.co.jp または +81 (0)463 50 4000



WEBから



電話から