

COBRA NC 2500 B

ドライスクリー真空ポンプ



高い性能

高度なスクリー設計、特許取得のセルフバランシングスクリー、溶鋼の脱ガス、スペースチャンバー、真空乾燥に最適

高効率性

所有コストの低さ、最小限のメンテナンス、長いサービス間隔、優れたアップタイム、効率的な水冷方式

フレキシブル

各種シーリング、ATEX認証バージョンもご用意

アクセサリ

- シーリングガスシステム
- 希釈ガスシステム

- ASMEフランジ用アダプター
- 排気サイレンサー

- 各種シーリング
- ATEX認証バージョンもご用意

COBRA NC 2500 B

ドライスクリュウ真空ポンプ



寸法図

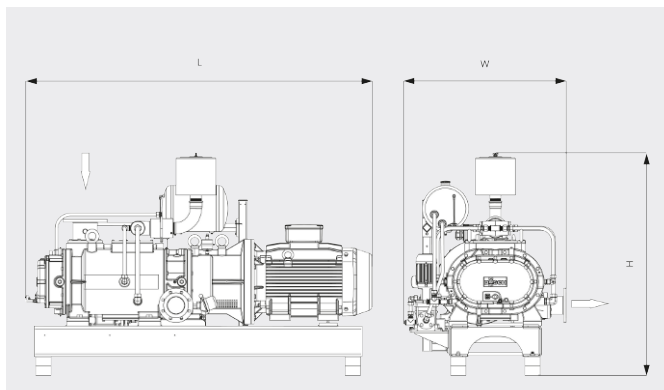

排気速度

空気温度20°C 誤差：± 10%

— 50 Hz 60 Hz

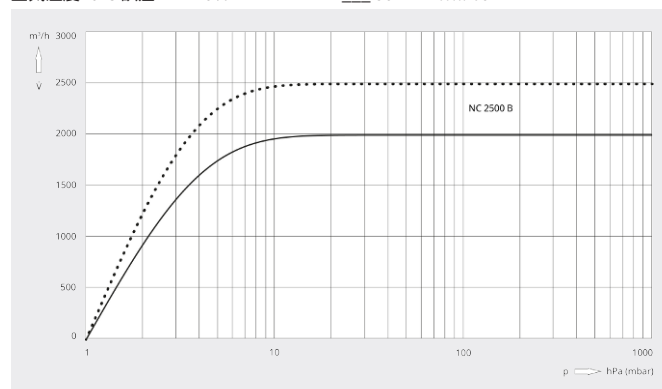

COBRA NC 2500 B

設計排気速度	2000 / 2500 m ³ /h (50 / 60 Hz)
到達真空度	≤ 1.0 hPa (mbar) (50 / 60 Hz)
定格モーター出力	55.0 / 63.0 kW (50 / 60 Hz)
定格モーター回転数	3000 / 3600 min ⁻¹ (50 / 60 Hz)
騒音値 (ISO 2151)	82 / 84 dB(A) (50 / 60 Hz)
質量	2000 kg
外形寸法 (L x W x H)	2243 x 1053 x 1437 mm
ガスインレット / アウトレット	DN 150 PN 16 / DN 100 PN 16

詳細はお気軽にお問い合わせください。

お問い合わせ先：
info@busch.co.jp または +81 (0)463 50 4000



WEBから



電話から