

DOLPHIN LR 0700/1190 A

水封式真空ポンプ



VACUUM SOLUTIONS



堅牢性

実績に裏打ちされた技術、信頼性の高い運転、優れたペーパーおよび粉体への耐性、鋁業、発電所、製糖、パルプおよび製紙業界、製鉄など、過酷な環境に特化した設計

高い性能

大排気量、高い排気速度

フレキシブル

モジュール設計、ハウジングとインペラーの材質は鋳鉄（EN-GJL-200）のハウジングとダクタイル鋳鉄のインペラーの組み合わせか304グレードまたは316グレードのオールステンレス製から選択、水以外の封液を利用可能、コンプレッサーとしての運転も可能

アクセサリー

- モーター搭載排気セット、ギアボックスまたはVベルトでの駆動、スチール製ベースフレーム付き
- 部分循環、または完全循環システム
- キャビテーション防止機構
- ガスエジェクター
- 逆止弁
- バキュームリリーフバルブ

DOLPHIN LR 0700/1190 A

水封式真空ポンプ



VACUUM SOLUTIONS

寸法図

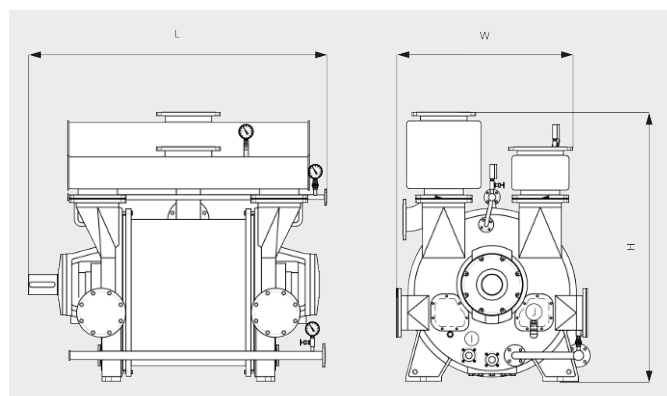

排気速度

空気温度20°C 誤差：± 10%

— 50 Hz 60 Hz

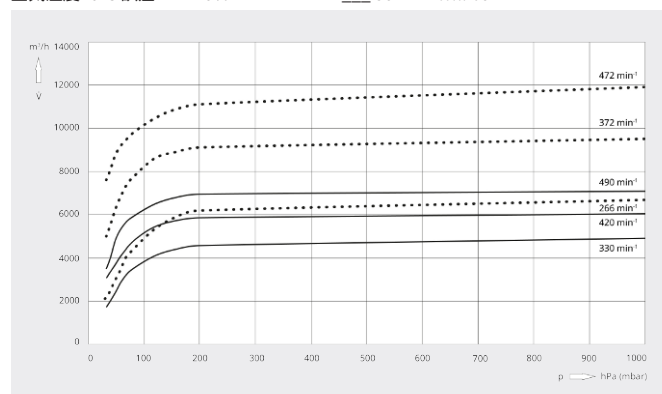

	DOLPHIN LR 0700 A	DOLPHIN LR 1190 A
設計排気速度	4920 – 7000 m³/h	6700 – 11900 m³/h
到達真空度	33 hPa (mbar)	33 hPa (mbar)
定格モーター出力	110 – 200 kW	160 – 355 kW
定格モーター回転数	330 – 490 min ⁻¹	266 – 472 min ⁻¹
騒音値 (ISO 2151)	< 85 dB(A)	< 85 dB(A)
質量	3750 kg	5390 kg
外形寸法 (L x W x H)	2020 x 1350 x 1865 mm	2258 x 1550 x 2160 mm
ガスインレット / アウトレット	DN 300 PN 10 / DN 300 PN 10	DN 350 PN 10 / DN 350 PN 10

詳細はお気軽にお問い合わせください。

お問い合わせ先：
info@busch.co.jp または +81 (0)463 50 4000



WEBから



電話から