

DOLPHIN LR 1560/2200 A

水封式真空ポンプ



VACUUM SOLUTIONS



堅牢性

実績に裏打ちされた技術、信頼性の高い運転、優れたペーパーおよび粉体への耐性、鉱業、発電所、製糖、パルプおよび製紙業界、製鉄など、過酷な環境に特化した設計

高い性能

大排気量、高い排気速度

フレキシブル

モジュラー設計、ハウジングとインペラーの材質は鋳鉄（EN-GJL-200）のハウジングとダクタイル鋳鉄のインペラーの組み合わせか304グレードまたは316グレードのオールステンレス製から選択、水以外の封液を利用可能、コンプレッサーとしての運転も可能

アクセサリー

- モーター搭載排気セット、ギアボックスまたはVベルトでの駆動、スチール製ベースフレーム付き
- 部分循環、または完全循環システム
- キャビテーション防止機構
- ガスエジェクター
- 逆止弁
- バキュームリリーフバルブ

DOLPHIN LR 1560/2200 A

水封式真空ポンプ



VACUUM SOLUTIONS

寸法図

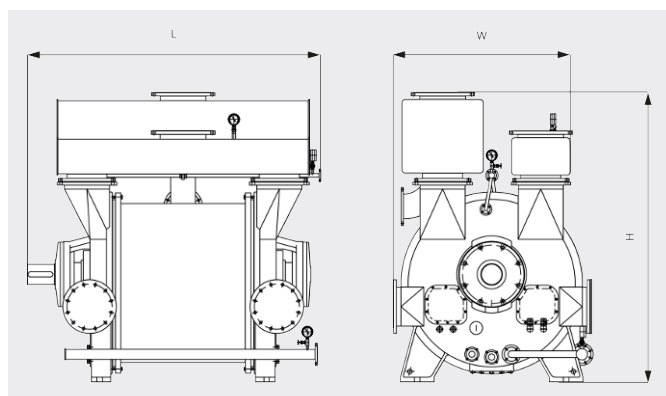

排気速度

空気温度20°C 誤差：± 10%

— 50 Hz 60 Hz

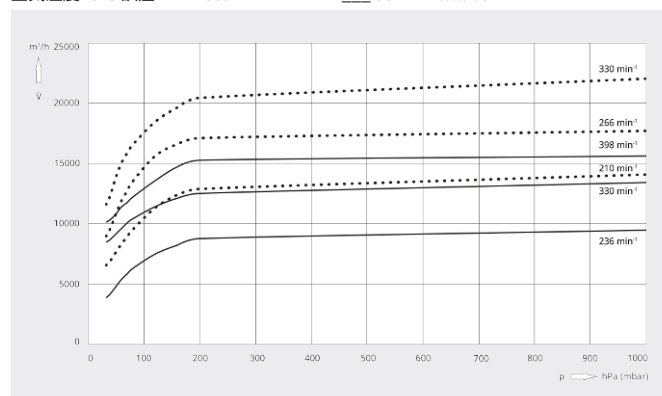

	DOLPHIN LR 1560 A	DOLPHIN LR 2200 A
設計排気速度	9500 – 15600 m ³ /h	14100 – 22000 m ³ /h
到達真空度	33 hPa (mbar)	33hPa (mbar)
定格モーター出力	220 – 450 kW	355 – 600 kW
定格モーター回転数	236 – 398 min ⁻¹	210 – 330 min ⁻¹
騒音値 (ISO 2151)	< 85 dB(A)	< 85 dB(A)
質量	8340 kg	12000 kg
外形寸法 (L x W x H)	2512 x 1785 x 2560 mm	2891 x 2065 x 2965 mm
ガスインレット / アウトレット	DN 400 PN 10 / DN 400 PN 10	DN 500 PN 10 / DN 500 PN 10

詳細はお気軽にお問い合わせください。

お問い合わせ先：
info@busch.co.jp または +81 (0)463 50 4000



WEBから



電話から