

DOLPHIN LT 0630/0750 A

水封式真空ポンプ



VACUUM SOLUTIONS



堅牢性

実証済みの技術、耐久性の高い2段式構造、防錆ステンレス製のインペラー、モーター直結式、ベースフレーム不要、一体型フローチャンネル

高信頼性

優れたベーパーおよび粉体への耐性、ガスフローの最適化

フレキシブル

ハウジングの材質は鋳鉄（EN-GJL-200）または316グレードのステンレスから選択可能、ATEX認証バージョン（Cat 1 (i/o) IIC T4）、水以外の封液を利用可能

アクセサリ

- モジュール化した排気セット、封液システムの構成はワンパスあるいは部分循環、完全循環
- 気水分離器
- キャピテーション防止機構
- 熱交換器
- ガスエジェクター
- 多様なモーター選択肢
- 逆止弁
- バキュームリリーフバルブ
- 可変速ドライブ（LT 0630 Aのみ）

DOLPHIN LT 0630/0750 A

水封式真空ポンプ



VACUUM SOLUTIONS

寸法図

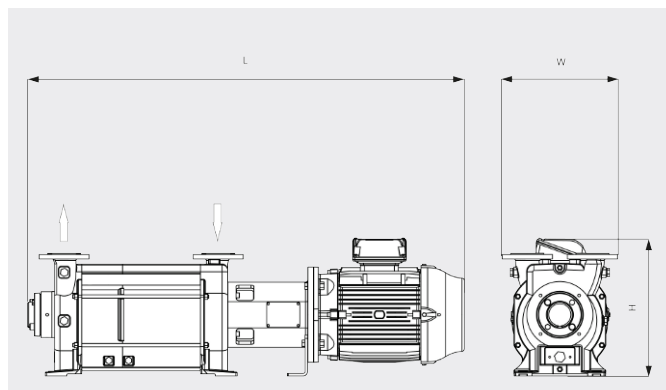

排気速度

20°Cの乾燥空気の場合。作動流体として 50 Hz 60 Hz
15°Cの水を使用。誤差：-10%、HEIおよびPneurop 6612準拠

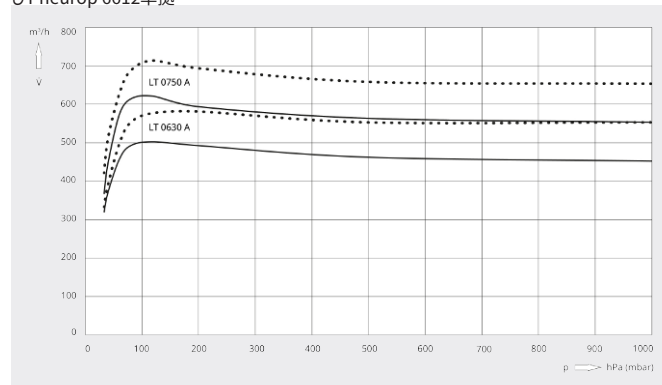

	DOLPHIN LT 0630 A	DOLPHIN LT 0750 A
設計排気速度	500 / 578 m³/h (50 / 60 Hz)	617 / 710 m³/h (50 / 60 Hz)
到達真空度	33 hPa (mbar) (50 / 60 Hz)	33 hPa (mbar) (50 / 60 Hz)
最大加圧	2 bar(g)	2 bar(g)
定格モーター出力	15.0 / 22.0 kW (50 / 60 Hz)	18.5 / 30.0 kW (50 / 60 Hz)
定格モーター回転数	1450 / 1750 min ⁻¹ (50 / 60 Hz)	1450 / 1750 min ⁻¹ (50 / 60 Hz)
騒音値 (ISO 2151)	75 / 76 dB(A) (50 / 60 Hz)	75 / 76 dB(A) (50 / 60 Hz)
質量	389 kg	430 kg
外形寸法 (L x W x H)	1473 x 425 x 491 mm	1605 x 425 x 506 mm
ガスインレット / アウトレット	DN 65 PN 10 / DN 65 PN 10	DN 65 PN 10 / DN 65 PN 10

詳細はお気軽にお問い合わせください。

お問い合わせ先：
info@busch.co.jp または +81 (0)463 50 4000



WEBから



電話から