

APOVAC AP 0260/0330 A

Vakuumsysteme für die chemische und pharmazeutische Industrie



Bewährte Leistung

Standard-Vakuumsystem mit bewährten DOLPHIN Flüssigkeitsring-Vakuumpumpen, speziell entwickelt für wichtige Prozesse in der chemischen und pharmazeutischen Industrie wie Destillation, Kristallisation, Filtration und Vakuumtrocknung

Robust

Handling von toxischen, korrosiven oder explosiven Gasen, extrem hohe Dampf- und Partikelverträglichkeit, für harte Prozessbedingungen, doppelte Kondensation für minimale Prozessrückstände und maximale Lösemittelrückgewinnung

Wirtschaftlich

Geringe Betriebskosten, hohe Verfügbarkeit, minimaler Wartungsaufwand, lange Lebensdauer

APOVAC AP 0260/0330 A

Vakuumsysteme für die chemische und pharmazeutische Industrie



Maßzeichnung

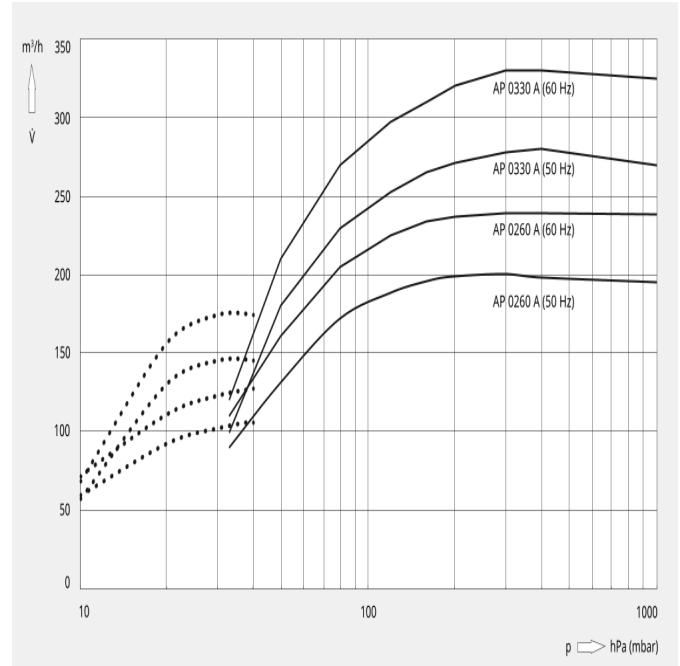
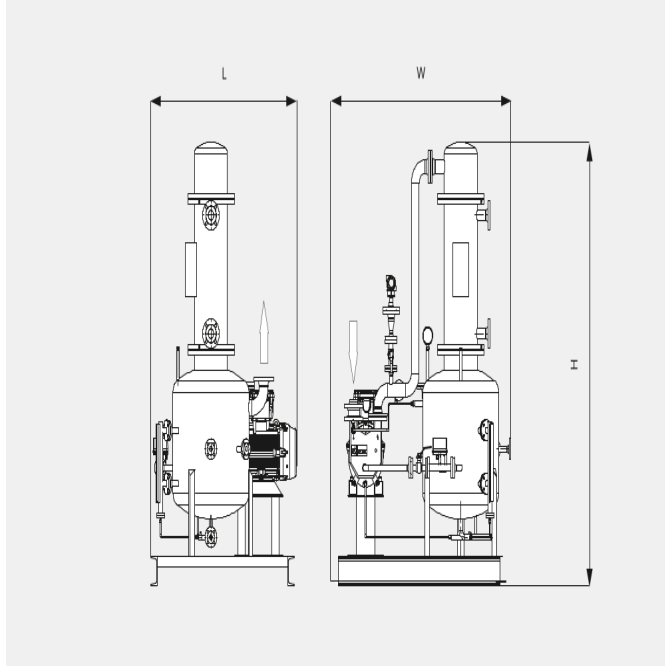

Die folgenden technischen Werte beziehen sich auf ISO 50 Hz

	AP 0260 A	AP 0330 A
Nennsaugvermögen	200 m³/h	280 m³/h
Enddruck	33 hPa (mbar)	33 hPa (mbar)
Motornennleistung	5,5 kW	7,5 kW
Motornendrehzahl	1450 min ⁻¹	1450 min ⁻¹
Gewicht ca.	700 kg	750 kg
Abmessungen (L x W x H)	1400 x 1300 x 2300 mm	1400 x 1300 x 2300 mm
Gaseintritt	DN 50	DN 50
Gasaustritt	DN 65	DN 65

Die folgenden technischen Werte beziehen sich auf ISO 60 Hz

	AP 0260 A	AP 0330 A
Nennsaugvermögen	240 m³/h	330 m³/h
Enddruck	10 (mit optionalem Ejektor) hPa (mbar)	10 (mit optionalem Ejektor) hPa (mbar)

APOVAC AP 0260/0330 A

Vakuumsysteme für die chemische und pharmazeutische Industrie



	AP 0260 A	AP 0330 A
Motornennleistung	7,5 kW	11,0 kW
Motorenndrehzahl	1750 min ⁻¹	1750 min ⁻¹
Gewicht ca.	700 kg	750 kg
Abmessungen (L x W x H)	1400 x 1300 x 2300 mm	1400 x 1300 x 2300 mm
Gaseintritt	DN 50	DN 50
Gasaustritt	DN 65	DN 65

MÖCHTEN SIE MEHR ERFAHREN

Bitte wenden Sie sich an uns!
sales@busch.de oder +49 (0)7622 681-3240



KONTAKTFORMULAR



RUFEN SIE UNS JETZT AN