

R5 RA 1000/1600 A PLUS

Bombas de vacío de paletas rotativas lubricadas con aceite



VACUUM SOLUTIONS



Control y monitorización

Preparadas para la Industria 4.0 y con control remoto, monitorización de estado y protocolos de comunicación

Ahorro de costes

Menos consumo energético y costes de funcionamiento minimizados

Tecnología probada

Funcionamiento fiable gracias a la tecnología de vacío de paletas rotativas R5

R5 RA 1000/1600 A PLUS

Bombas de vacío de paletas rotativas lubricadas con aceite



Dibujo dimensional

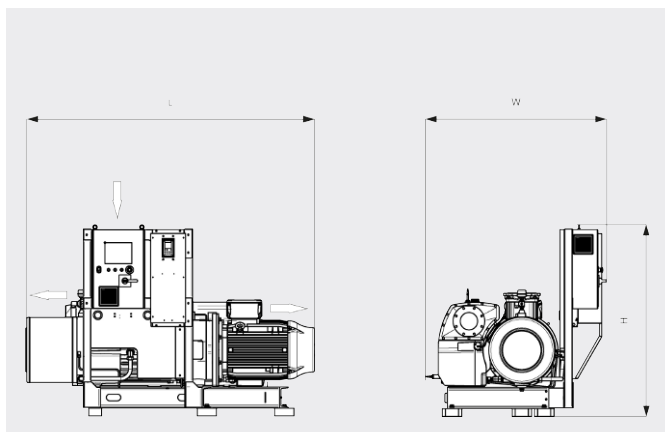

Caudal

Aire a 20 °C. Tolerancia: ±10 %

— Frecuencia min. Frecuencia max.

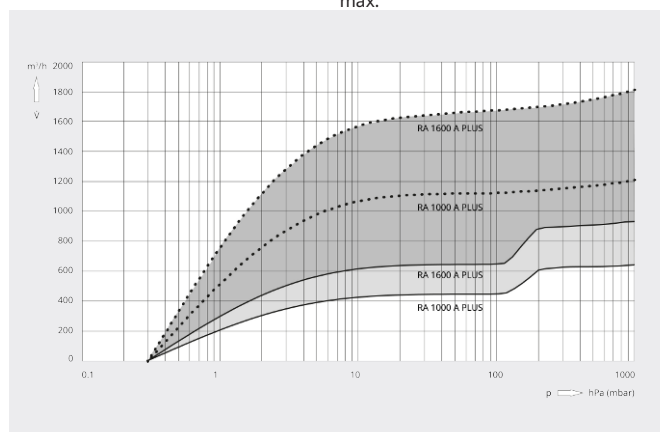

	R5 RA 1000 A PLUS	R5 RA 1600 A PLUS
Caudal nominal	440 – 1200 m ³ /h	640 – 1800 m ³ /h
Vacío límite	0,3 hPa (mbar)	0,3 hPa (mbar)
Potencia nominal del motor	30 kW	37 kW
Velocidad nominal del motor	500 – 1200 min ⁻¹	500 – 1200 min ⁻¹
Consumo a 100 mbar	8,6 – 22,3 kW	12,8 – 35,9 kW
Consumo a vacío límite	5,4 – 12,5 kW	6,9 – 19,0 kW
Nivel sonoro (ISO 2151)	65 – 79 dB(A)	69 – 83 dB(A)
Capacidad de aceite	30 l	30 l
Peso aproximado	1230 kg	1580 kg
Dimensiones (L x W x H)	1964 x 1422 x 1451 mm	2198 x 1422 x 1451 mm
Entrada de gases / escape	DN 150 / DN 125	DN 150 / DN 125

¿LE GUSTARÍA SABER MÁS?

Contáctenos directamente!
busch@buschiberica.es o +34 (0)93 861 61 60



FORMULARIO DE CONTACTO



LLÁMENOS