

HUCKEPACK HO 0429-0441 F

Oliesmurte lamelvakuumpumper med enkelt gennemløb



Robust

Pålidelig drift, gennemtestet ydeevne, stor modstandsdygtighed over for damp og partikler, modstandsdygtig over for klæbende og meget aggressive stoffer, smøring med frisk olie for enestående driftsegenskaber, meget modstandsdygtige lameller i kulfiberkomposit

Fleksibel

Specifikt designet til særligt komplekse processer, f.eks. i den kemiske og farmaceutiske industri samt emballageindustrien for specielle fødevarer, let tilpasning til individuelle kundekrav og -processer, ATEX-udgave tilgængelig

Nem at servicere

Minimal vedligeholdelse, ikke behov for specialværktøj, modulopbygget design til hurtige trinskit

Tilbehør

- Olieudskiller
- Diverse indsugningsfiltre
- Olie- og skylletank i forstærket materiale af plastik eller rustfrit stål
- Skylleenhed, manuel og automatisk
- Overvågnings- og sikkerhedsenhed
- Niveauafbryder
- Temperaturkontakt
- Trykknop
- Nærhedskontakt
- Temperaturreguleringsventil
- Forskellige valgmuligheder af lameller
- Stort udvalg af smøremidler og skyllevæsker
- Radiatorkølesystem
- Duosec sikkerhedsudstødning 3-faset udskiller
- Direkte eller star-/delta-afbrydereenheder
- Udstødningsdæmper
- Gasballastventil
- Lyddæmper
- ATEX-certificering

HUCKEPACK HO 0429-0441 F

Oliesmurte lamelvakuumpumper med enkelt gennemløb



VACUUM SOLUTIONS

Måltegning

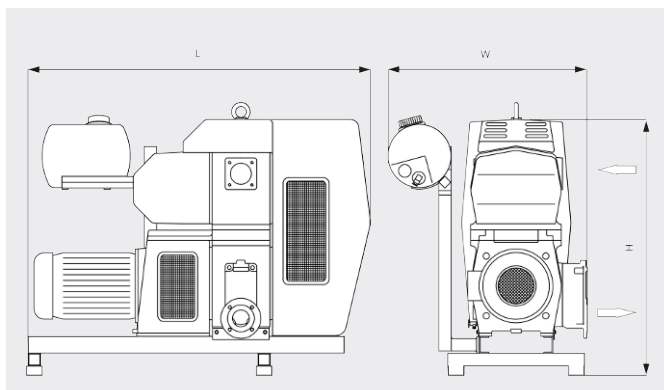

Pumpehastighed

Luft ved 20 °C. Tolerance: ± 10 %

— 50 Hz 60 Hz

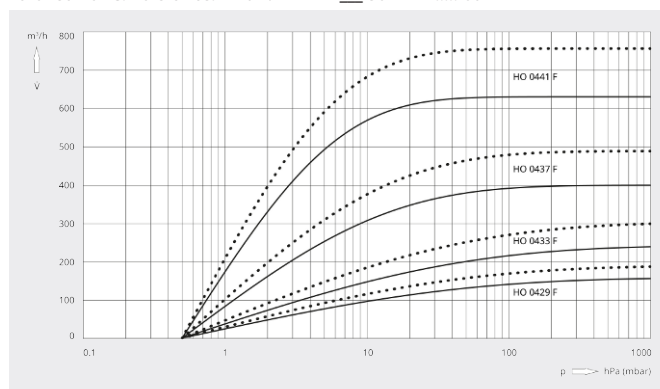

	HUCKEPACK HO 0429 F	HUCKEPACK HO 0433 F	HUCKEPACK HO 0437 F	HUCKEPACK HO 0441 F
Nominal pumpehastighed	160 / 190 m³/t (50/60 Hz)	250 / 300 m³/t (50/60 Hz)	400 / 480 m³/t (50/60 Hz)	630 / 760 m³/t (50/60 Hz)
Sluttryk	0,5 hPa (mbar) (50/60 Hz)	0,5 hPa (mbar) (50/60 Hz)	0,5 hPa (mbar) (50/60 Hz)	0,5 hPa (mbar) (50/60 Hz)
Nominal motorklassificering	5,5 / 9,2 kW (50/60 Hz)	7,5 / 9,2 kW (50/60 Hz)	11,0 / 15,0 kW (50/60 Hz)	15,0 / 18,5 kW (50/60 Hz)
Nominal motorhastighed	1500 / 1800 min ⁻¹ (50/60 Hz)	1500 / 1800 min ⁻¹ (50/60 Hz)	1000 / 1200 min ⁻¹ (50/60 Hz)	1000 / 1200 min ⁻¹ (50/60 Hz)
Støjniveau (ISO 2151)	72 dB(A) (50/60 Hz)	73 dB(A) (50/60 Hz)	73 dB(A) (50/60 Hz)	74 dB(A) (50/60 Hz)
Cirkavægt	385 kg	440 kg	930 kg	1000 kg
Mål (L x W x H)	1320 x 740 x 1160 mm	1320 x 740 x 1160 mm	1640 x 950 x 1240 mm	1640 x 950 x 1240 mm
Gasindsugning / udløb	DN 80 / DN 50	DN 80 / DN 50	DN 80 / DN 80	DN 80 / DN 80

VIL DU VIDE MERE?

Kontakt os direkte!
info@busch.dk eller +45 (0)87 88 07 77



KONTAKT FORM



RING NU