

ZEBRA RH 0003-0010 B

To-trins oliesmurte lamelvakuumpumper

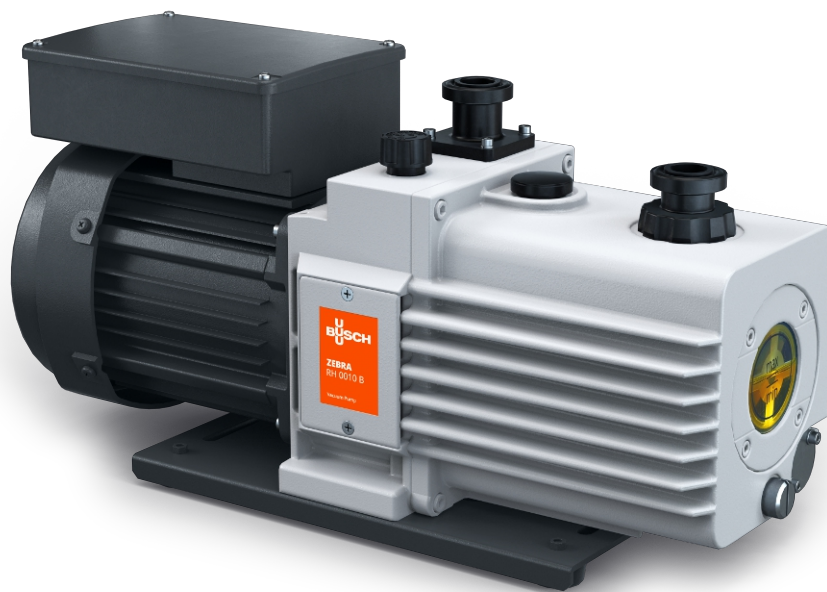

Pålidelige

Specifikt designet til et bredt udvalg af applikationer i det almindelige vakuumområde, robust konstruktion, gennemtestet lameltekologi

Høj ydeevne

Stabil pumpehastighed, selv i et lavt trykområde

Støjsvag

Perfekt egnet til forskningslaboratorier og støjsvage arbejdsmiljøer, < 60 dB(A) ved 50 Hz

Tilbehør, reservedele og andre muligheder

- Indsugningsfilter
- Olieudskiller
- Gasballastventil

ZEBRA RH 0003-0010 B

To-trins oliesmurte lamelvakuumpumper



Måltegning

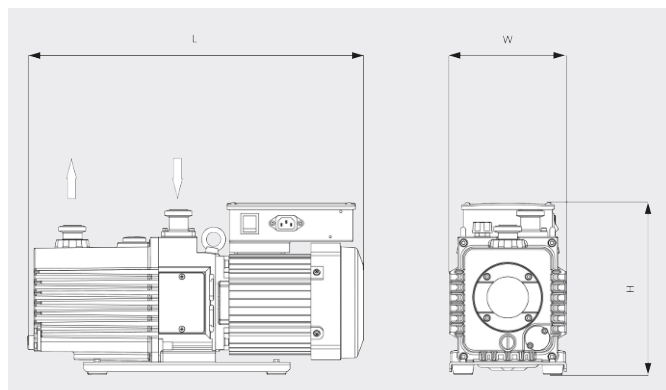

Pumpehastighed

Luft ved 20 °C. Tolerance: ± 10 %

— 50 Hz 60 Hz

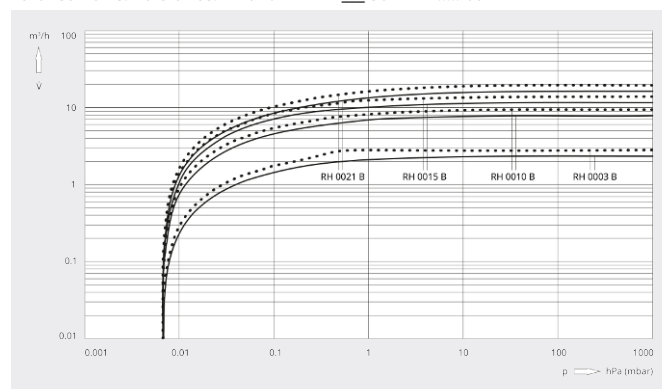

	ZEBRA RH 0003 B	ZEBRA RH 0010 B	ZEBRA RH 0010 B
Pumpehastighed	2,4 / 2,9 m³/t (50/60 Hz)	8,1 / 9,7 m³/t (50/60 Hz)	8,1 / 9,7 m³/t (50/60 Hz)
Pumpehastighed	40 / 48 l/min (50/60 Hz)	135 / 162 l/min (50/60 Hz)	135 / 162 l/min (50/60 Hz)
Delvist sluttryk (gasballastventil lukket)	$6,7 \cdot 10^{-4}$ hPa (mbar)	$6,7 \cdot 10^{-4}$ hPa (mbar)	$6,7 \cdot 10^{-4}$ hPa (mbar)
Sluttryk (gasballastventil lukket)	$6,7 \cdot 10^{-3}$ hPa (mbar)	$6,7 \cdot 10^{-3}$ hPa (mbar)	$6,7 \cdot 10^{-3}$ hPa (mbar)
Sluttryk (gasballastventil åben)	$6,7 \cdot 10^{-2}$ hPa (mbar)	$6,7 \cdot 10^{-2}$ hPa (mbar)	$6,7 \cdot 10^{-2}$ hPa (mbar)
Maks. kontinuerligt ind sugningstryk	100 hPa (mbar)	100 hPa (mbar)	100 hPa (mbar)
Maks. modtryk (G)	300 hPa (mbar)	300 hPa (mbar)	300 hPa (mbar)
Vanddampkapacitet (gasballastventil åben)	5 g/t	38 g/t	38 g/t
Nominel motorklassificering	0,2 kW	0,4 kW	0,4 kW
Driftsspænding	100 – 120 / 200 – 240 V (50/60 Hz)	100 – 120 / 200 – 240 V (50/60 Hz)	200 – 240 / 380 – 415 / 200 – 240 / 380 – 460 V (50/60 Hz)
Motorfase	1-faset	1-faset	3-faset
Omgivende temperatur	7 – 40 °C	7 – 40 °C	7 – 40 °C
Olie	VSD 026	VMA 055	VMA 055
Oliekapacitet	0,8 l	1 l	1 l
Støjniveau (ISO 2151)	< 52 / < 53 dB(A) (50/60 Hz)	< 52 / < 54 dB(A) (50/60 Hz)	< 49 / < 52 dB(A) (50/60 Hz)

ZEBRA RH 0003-0010 B

To-trins oliesmurte lamelvakuumpumper



	ZEBRA RH 0003 B	ZEBRA RH 0010 B	ZEBRA RH 0010 B
Cirkavægt	16 kg	29 kg	26 kg
Mål (L x W x H)	427 x 150 x 228 mm	488 x 170 x 250 mm	486 x 170 x 250 mm
Gasindsugning / udløb	ISO-KF 25 / ISO-KF 25	ISO-KF 25 / ISO-KF 25	ISO-KF 25 / ISO-KF 25
Markering	cTUVus	cTUVus	cTUVus
Yderligere oplysninger	<ul style="list-style-type: none">• MA-afbryder• Forfyldt med VSD 026-olie	<ul style="list-style-type: none">• MA-afbryder• Forfyldt med VMA 055-olie	<ul style="list-style-type: none">• Klemkasse• Forfyldt med VMA 055-olie

VIL DU VIDE MERE?

Kontakt os direkte!
info@busch.dk eller +45 (0)87 88 07 77



KONTAKT FORM



RING NU