

ZEBRA RH 0015-0021 B

To-trins oliesmurte lamelvakuumpumper

**U
BUSCH
U**
VACUUM SOLUTIONS



Pålidelige

Specifikt designet til et bredt udvalg af applikationer i det almindelige vakuumområde, robust konstruktion, gennemtestet lameltekologi

Høj ydeevne

Stabil pumpehastighed, selv i et lavt trykområde

Støjsvag

Perfekt egnet til forskningslaboratorier og støjsvage arbejdsmiljøer, < 60 dB(A) ved 50 Hz

Tilbehør

- Indsugningsfilter
- Olieudskiller
- Gasballastventil

ZEBRA RH 0015-0021 B

To-trins oliesmurte lamelvakuumpumper



Måltegning

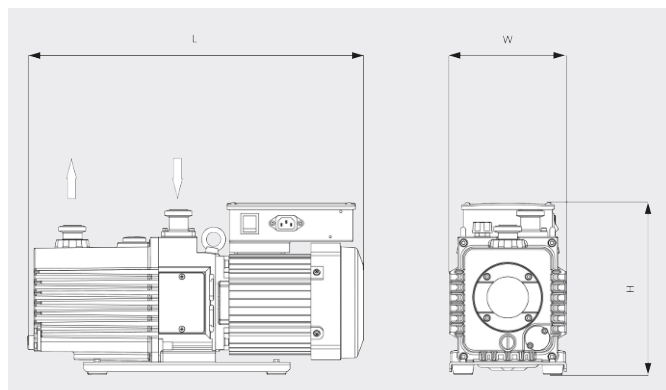

Pumpehastighed

Luft ved 20 °C. Tolerance: ± 10 %

— 50 Hz 60 Hz

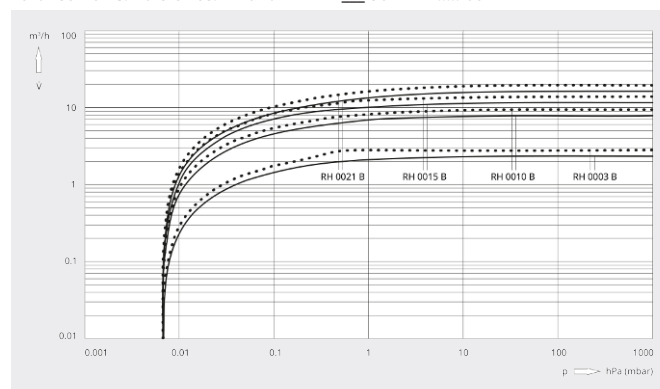

	ZEBRA RH 0015 B	ZEBRA RH 0015 B	ZEBRA RH 0021 B	ZEBRA RH 0021 B
Pumpehastighed	12,0 / 14,4 m ³ /t (50/60 Hz)	12,0 / 14,4 m ³ /t (50/60 Hz)	16,9 / 20,2 m ³ /t (50/60 Hz)	16,9 / 20,2 m ³ /t (50/60 Hz)
Pumpehastighed	200 / 240 l/min (50/60 Hz)	200 / 240 l/min (50/60 Hz)	280 / 336 l/min (50/60 Hz)	280 / 336 l/min (50/60 Hz)
Delvist sluttryk (gasballastventil lukket)	6,7 · 10 ⁻⁴ hPa (mbar)	6,7 · 10 ⁻⁴ hPa (mbar)	6,7 · 10 ⁻⁴ hPa (mbar)	6,7 · 10 ⁻⁴ hPa (mbar)
Sluttryk (gasballastventil lukket)	6,7 · 10 ⁻³ hPa (mbar)	6,7 · 10 ⁻³ hPa (mbar)	6,7 · 10 ⁻³ hPa (mbar)	6,7 · 10 ⁻³ hPa (mbar)
Sluttryk (gasballastventil åben)	6,7 · 10 ⁻² hPa (mbar)	6,7 · 10 ⁻² hPa (mbar)	6,7 · 10 ⁻² hPa (mbar)	6,7 · 10 ⁻² hPa (mbar)
Maks. kontinuerligt indsugningstryk	100 hPa (mbar)	100 hPa (mbar)	100 hPa (mbar)	100 hPa (mbar)
Maks. modtryk (G)	300 hPa (mbar)	300 hPa (mbar)	300 hPa (mbar)	300 hPa (mbar)
Vanddampkapacitet (gasballastventil åben)	40 g/t	40 g/t	73 g/t	73 g/t
Nominal motorklassificering	0,55 kW	0,55 kW	0,75 kW	0,7 kW
Driftsspænding	100 – 120 / 200 – 240 V (50/60 Hz)	200 – 240 / 380 – 415 V (50 Hz) / 200 – 240 / 380 – 460 V (60 Hz)	115 / 200 – 240 V (50/60 Hz)	200 – 240 / 380 – 415 V (50 Hz) / 200 – 240 / 380 – 460 V (60 Hz)
Motorfase	1-faset	3-faset	1-faset	3-faset
Omgivende temperatur	7 – 40 °C	7 – 40 °C	7 – 40 °C	7 – 40 °C
Olie	VMA 055	VMA 055	VMA 055	VMA 055
Oliekapacitet	1,1 l	1,1 l	1,1 l	1,1 l
Støjniveau (ISO 2151)	< 54 / < 56 dB(A) (50/60 Hz)	< 52 / < 55 dB(A) (50/60 Hz)	< 59 / < 61 dB(A) (50/60 Hz)	< 59 / < 63 dB(A) (50/60 Hz)

ZEBRA RH 0015-0021 B

To-trins oliesmurte lamelvakuumpumper



	ZEBRA RH 0015 B	ZEBRA RH 0015 B	ZEBRA RH 0021 B	ZEBRA RH 0021 B
Cirkavægt	31 kg	29 kg	42 kg	34,5 kg
Mål (L x W x H)	516 x 170 x 250 mm	514 x 170 x 240 mm	585 x 182 x 271 mm	536 x 181 x 269 mm
Gasindsugning / udløb	ISO-KF 25 / ISO-KF 25	ISO-KF 25 / ISO-KF 25	ISO-KF 25 / ISO-KF 25	ISO-KF 25 / ISO-KF 25
Markering	cTUVus	cTUVus	cTUVus	cTUVus
Yderligere oplysninger	<ul style="list-style-type: none">• MA-afbryder• Påfyldt med VMA 055-olie	<ul style="list-style-type: none">• Klemkasse• Påfyldt med VMA 055-olie	<ul style="list-style-type: none">• MA-afbryder• Påfyldt med VMA 055-olie	<ul style="list-style-type: none">• Klemkasse• Påfyldt med VMA 055-olie

VIL DU VIDE MERE?

Kontakt os direkte!
info@busch.dk eller +45 (0)87 88 07 77



KONTAKT FORM



RING NU