

COBRA BA 0100 C

Tørtløbende skruevakuumpumpe



Høj ydeevne

Avanceret skruedesign, klokkeformet konstruktion, patenterede, selvfalbalancerende skruer, fremragende driftsegenskaber, perfekt til opgaver med semicon- og analytiske applikationer, sterilisering, frysetørring, ovne, tynd overfladefolie og gasgenvinding

Effektiv

Lave ejeromkostninger, minimal vedligeholdelse, lange vedligeholdelsesintervaller, driftssikker, effektiv lufttørring

Kompakt

Praktisk design, direkte monteret, indkapslet motor

Tilbehør

- Tætningsystem og system til fortynding af gas til pumpning af dampe og kondenserbare gasser

COBRA BA 0100 C

Tørtløbende skruevakuumpumpe

BUSCH
VACUUM SOLUTIONS

Måltegning

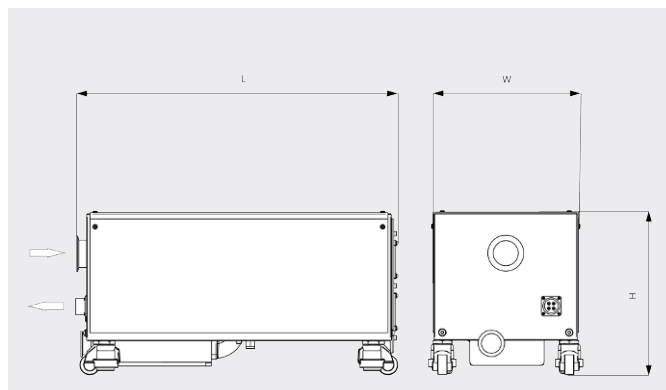

Pumpehastighed

Luft ved 20 °C. Tolerance: ± 10 %

— 50 Hz 60 Hz

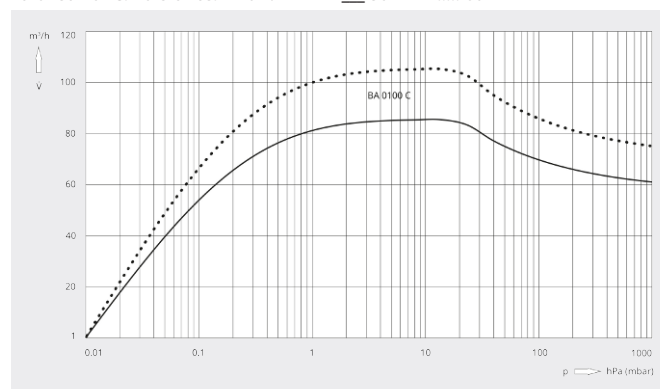

COBRA BA 0100 C	
Varenr.	1361570759
Nominal pumpehastighed	85 / 105 m³/t (50/60 Hz)
Sluttryk	0,01 (50/60 Hz)
Nominal motorklassificering	1,5 / 1,8 kW (50/60 Hz)
Strømforbrug ved sluttryk	1,1 / 1,25 kW (50/60 Hz)
Nominal motorhastighed	3000 / 3600 min ⁻¹ (50/60 Hz)
Støjniveau (ISO 2151)	58 dB(A) (50/60 Hz)
Nitrogenforbrug	0 – 50 l/min
Cirkavægt	120 kg
Mål (L x W x H)	634 x 304 x 338 mm
Gasindsugning / udløb	DN 50 KF / DN 40 KF
Yderligere oplysninger	<ul style="list-style-type: none">• Luftkøling• Vandret lydæmper i rustfrit stål• Hjul med integrerede lydæmpningsblokke• Forfyldt med PFPE-olie

VIL DU VIDE MERE?

Kontakt os direkte!
info@busch.dk eller +45 (0)87 88 07 77



KONTAKT FORM



RING NU