

COBRA DS 1200/1800 A

Tørtløbende skruevakuumpumper



VACUUM SOLUTIONS



Høj ydeevne

Avanceret skruedesign, fremragende driftsegenskaber, integreret vakuum booster, perfekt til sol-, fladskærms- og semiconapplikationer samt grove processer med høje gastemperaturer, såsom ætsning og CVD. Fremragende pulverbehandling, skrue med tantalbelægning til mere krævende opgaver

Effektiv

Lave ejeromkostninger, minimal vedligeholdelse, lange vedligeholdelsesintervaller, driftssikker, højt hydrogengennemløb, lavt energiforbrug, variabel temperaturregulator

Kompakt

Praktisk design, direkte monteret, indkapslet motor, forpumpe og vakuum booster kombineret på en kompakt basisramme, lavt vibrationsniveau

COBRA DS 1200/1800 A

Tørtløbende skruevakuumpumper



Måltegning

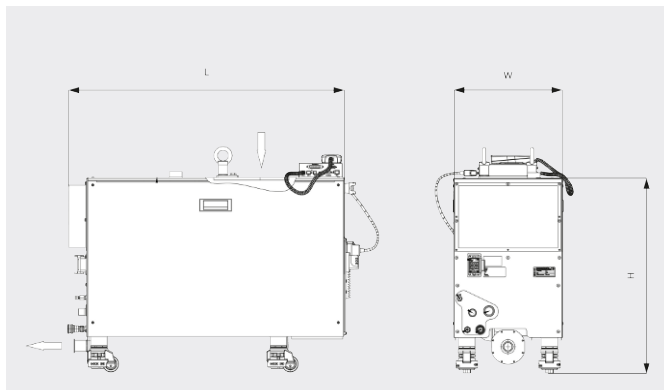

Pumpehastighed

Luft ved 20 °C. Tolerance: ± 10 %

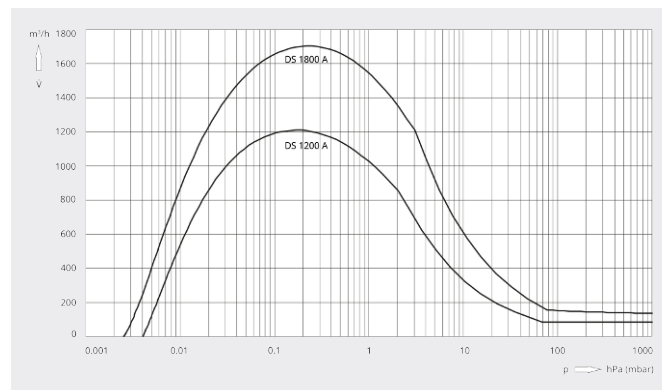

	COBRA DS 1200 A	COBRA DS 1800 A
Nominal pumpehastighed	1200 m ³ /t	1700 m ³ /t
Sluttryk	0,003 hPa (mbar)	0,003 hPa (mbar)
Forpumpens nominelle motorklassificering	4,0 / 4,4 kW (50/60 Hz)	4,4 kW
Vakuumbusters nominelle motorklassificering	4,0 kW	4,0 kW
Forpumpens nominelle motorhastighed	3000 / 3600 min ⁻¹ (50/60 Hz)	5100 min ⁻¹
Vakuumbusters nominelle motorhastighed	5400 min ⁻¹	5400 min ⁻¹
Støjniveau (ISO 2151)	< 62 dB(A)	< 62 dB(A)
Vandforbrug	7,0–8,0 l/min	7,0–8,0 l/min
Nitrogenforbrug	0 – 75 l/min	0 – 75 l/min
Cirkavægt	500 kg	700 kg
Mål (L x W x H)	1073 x 426 x 740 mm	1073 x 426 x 750 mm
Gasindsugning / udløb	DN 160 ISO-K / DN 40 ISO-KF	DN 160 ISO-K / DN 40 ISO-KF

VIL DU VIDE MERE?

Kontakt os direkte!
info@busch.dk eller +45 (0)87 88 07 77



KONTAKT FORM



RING NU