

# DOLPHIN VL 0530-0800 A

## Delvis recirkulation

Væskeringsvakuumpumper

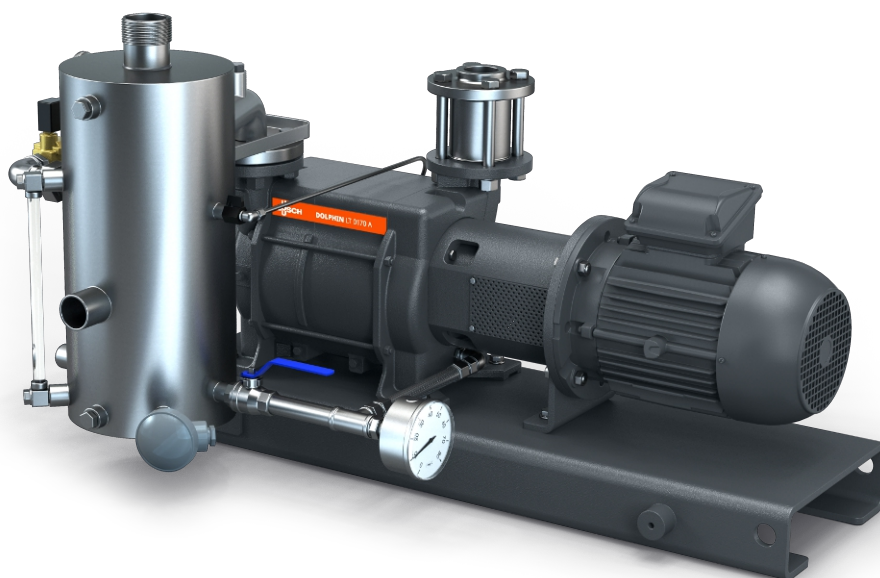

### Robust

Anerkendt teknologi, pålidelig drift, korrosionsfrit løbehjul i rustfrit stål, ekstremt høj damp- og partikeltolerance, en del af driftsvæsken recirkuleres, frisk væske tilføres i passende mængde til opretholdelse af korrekt temperatur

### Alt-i-én

Enhed med basisramme, væskeseparator, kontrolsystem, inklusive kontraklapventil, forsyningsæt til væsker, niveauindikator med kontakter, temperatur- og trykindikatorer og kavitationsbeskyttelse

### Fleksibel

Vælg mellem pumpehus af støbejern (EN-GJL-200) eller af rustfrit stål, AISI 316, ATEX-certificeret version tilgængelig (kat. 1 (i/o) IIC, T4), mulighed for anvendelse af andre driftsvæsker end vand

# DOLPHIN VL 0530-0800 A

## Delvis recirkulation

Væskeringsvakuumpumper



Måltegning

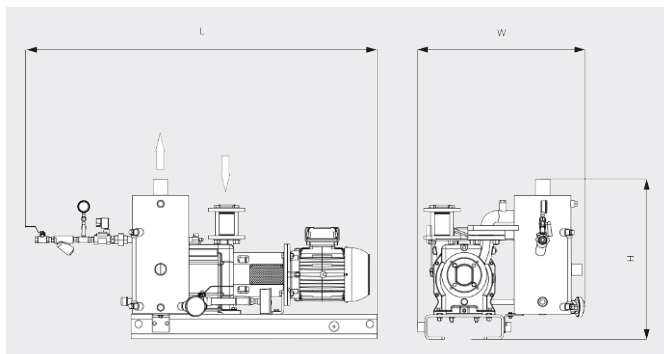

Måltegning

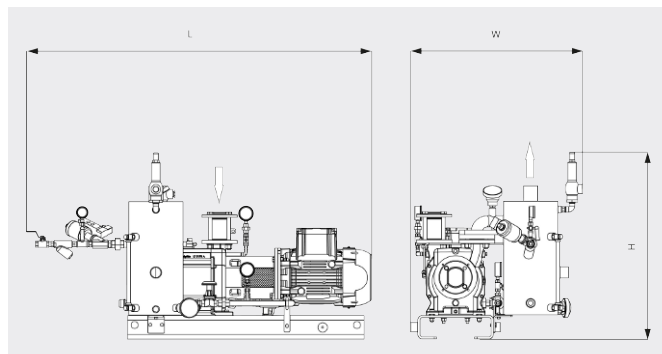

	DOLPHIN VL 0530 A Delvis recirkulation	DOLPHIN VL 0800 A Delvis recirkulation
Nominal pumpehastighed	405 / 551 m <sup>3</sup> /t (50/60 Hz)	722 / 867 m <sup>3</sup> /t (50/60 Hz)
Sluttryk	130 hPa (mbar) (50/60 Hz)	130 hPa (mbar) (50/60 Hz)
Nominal motorklassificering	11,0 / 15,0 kW (50/60 Hz)	18,5 / 22,0 kW (50/60 Hz)
Cirkavægt	450 / 526 kg (Sikker/ATEX)	529 / 621 kg (Sikker/ATEX)
Mål (L x W x H)	1521 x 870 x 947 / 1564 x 936 x 1066 mm (Sikker/ATEX)	1675 x 955 x 962 / 1671 x 955 x 1243 mm (Sikker/ATEX)
Gasindsugning / udløb	G 2" / R 3"	G 2½" / R 4"

## VIL DU VIDE MERE?

Kontakt os direkte!  
[info@busch.dk](mailto:info@busch.dk) eller +45 (0)87 88 07 77



KONTAKT FORM



RING NU