

R5 PB 0004 / 0008 C

Ölgeschmierte Drehschieber-Vakuumpumpen

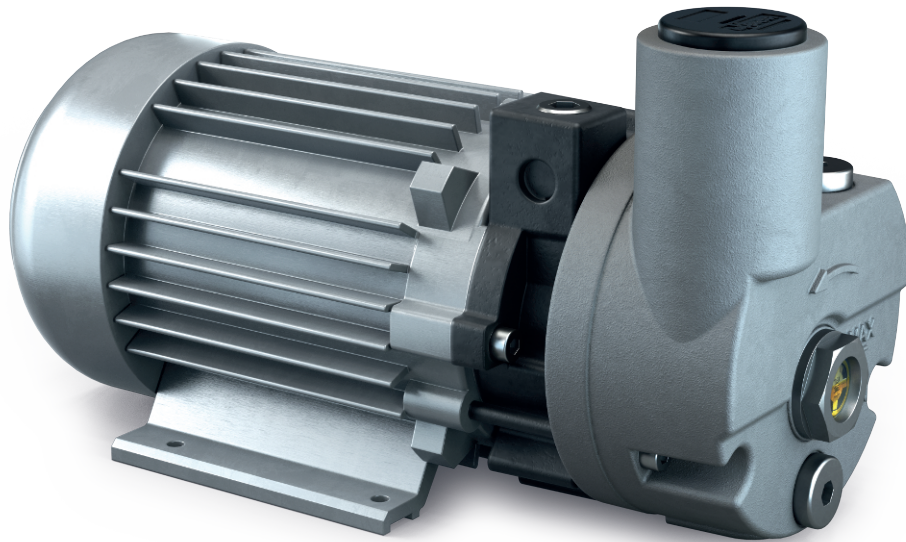

Kompakt

Blockbauweise, reduzierte Höhe und Gewicht, ideal für die Installation auf engstem Raum

Zuverlässig

Robuste Konstruktion, hochbelastbare Schieber, bewährte Drehschiebertechologie, lange Standzeit

Leise

Niedriger Schalldruckpegel, ideal für den Einsatz in Feinkosttheken oder Restaurants

Zubehör

- Gasballastventil (nur für R5 PB 0008 C)
- Verschiedene Ansaugfilter
- Vakuumpumpenöle für alle Anwendungen

R5 PB 0004 / 0008 C

Ölgeschmierte Drehschieber-Vakuumpumpen



VACUUM SOLUTIONS

Maßzeichnung

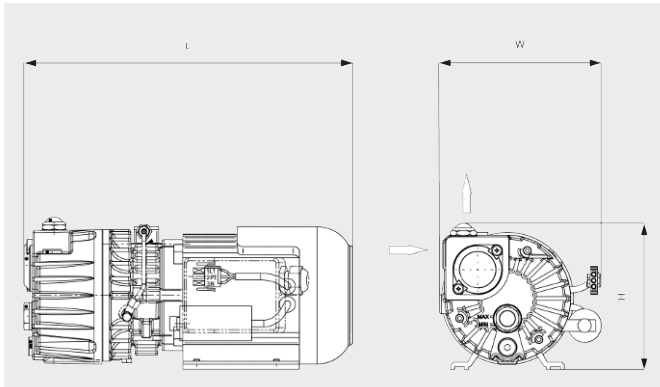

Saugvermögen

Luft von 20 °C. Toleranz: ± 10 %

— 50 Hz 60 Hz

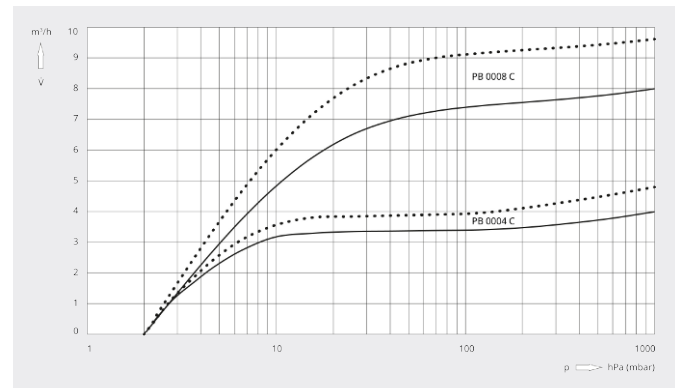

	R5 PB 0004 C	R5 PB 0008 C
Nennsaugvermögen	4,0 / 4,8 m³/h (50 / 60 Hz)	8,0 / 9,6 m³/h (50 / 60 Hz)
Enddruck	2,0 hPa (mbar) (50 / 60 Hz)	2,0 hPa (mbar) (50 / 60 Hz)
Motornennleistung	0,1 / 0,12 kW (50 / 60 Hz)	0,35 / 0,45 kW (50 / 60 Hz)
Motornendrehzahl	3000 / 3600 min ⁻¹ (50 / 60 Hz)	3000 / 3600 min ⁻¹ (50 / 60 Hz)
Schalldruckpegel (ISO 2151)	56 / 61 dB(A) (50 / 60 Hz)	60 / 64 dB(A) (50 / 60 Hz)
Ölfüllung	0,06 l	0,25 l
Gewicht ca.	5,2 kg	10,3 kg
Abmessungen (L × W × H)	231 x 133 x 141 mm	330 x 164 x 152 mm
Gaseintritt	G ¼	G ¾

MÖCHTEN SIE MEHR ERFAHREN?

Nehmen Sie Kontakt mit uns auf!
sales@busch.de oder +49 (0)7622 681-0



KONTAKTFORMULAR



JETZT ANRUFEN