

DOLPHIN LB 2108-3108 A

Kapalinokružné vývěvy



Robustní

Osvědčená technologie, odolná dvoustupňová konstrukce

Spolehlivé

Extrémně vysoká tolerance vůči parám a částicím

Flexibilní

Široké spektrum konstrukčních materiálů, včetně litiny (EN-GJL-200), nerezové oceli mnoha stupňů a dokonce titanu, dostupná verze certifikovaná ATEX (kat 1(i)/2(o) IIC T5), jsou možné jiné provozní kapaliny než voda, lze provozovat jako kompresor

Příslušenství, náhradní díly a volitelné vybavení

- Částečný nebo úplný systém recirkulace
- Separátor kapaliny
- Ochrana proti tvorbě dutin
- Výměník tepla
- Ejektor plynů
- Široký výběr motorů
- Zpětné ventily
- Vakuové pojistné ventily

DOLPHIN LB 2108-3108 A

Kapalinokružné vývěvy



VACUUM SOLUTIONS

Rozměrový výkres

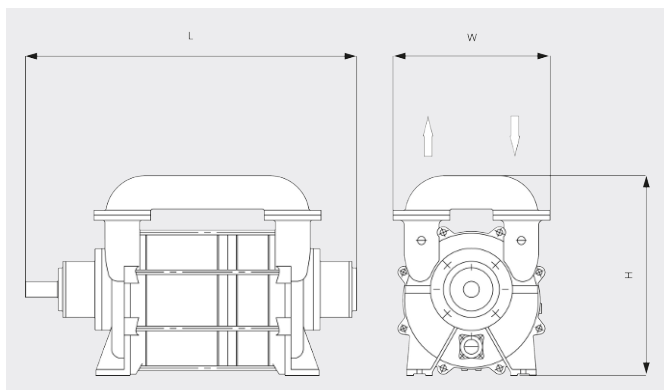

Rychlost čerpání

Vzduch při 20 °C. Tolerance: ± 10 % — 50 Hz 60 Hz

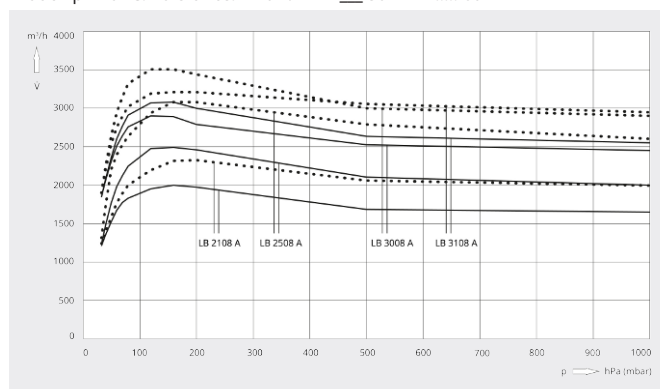

	DOLPHIN LB 2108 A	DOLPHIN LB 2508 A	DOLPHIN LB 3008 A	DOLPHIN LB 3108 A
Jmenovitá čerpací rychlost	2100 / 2300 m ³ /h (50 / 60 Hz)	2500 / 3080 m ³ /h (50 / 60 Hz)	3000 / 3200 m ³ /h (50 / 60 Hz)	3100 / 3500 m ³ /h (50 / 60 Hz)
Koncový tlak	33 hPa (mbar) (50 / 60 Hz)	33 hPa (mbar) (50 / 60 Hz)	33 hPa (mbar) (50 / 60 Hz)	33 hPa (mbar) (50 / 60 Hz)
Jmenovitý výkon motoru	55 / 90 kW (50 / 60 Hz)	75 / 110 kW (50 / 60 Hz)	90 / 150 kW (50 / 60 Hz)	110 / 150 kW (50 / 60 Hz)
Jmenovité otáčky motoru	735 / 880 min ⁻¹ (50 / 60 Hz)	735 / 880 min ⁻¹ (50 / 60 Hz)	735 / 880 min ⁻¹ (50 / 60 Hz)	735 / 880 min ⁻¹ (50 / 60 Hz)
Hladina hluku (ISO 2151)	79 dB(A)	79 dB(A)	79 dB(A)	79 dB(A)
Orient. hmotnost	1526 kg	1664 kg	1800 kg	2090 kg
Rozměry (D x Š x V)	(1658 – 1938) x 650 x 800 mm	(1808 – 2088) x 650 x 800mm	(1908 – 2188) x 650 x 800 mm	(1943 – 2223) x 650 x 800 mm
Přívod plynu / Výstup	DN 150 PN 10 / DN 150 PN 10	DN 150 PN 10 / DN 150 PN 10	DN 150 PN 10 / DN 150 PN 10	DN 150 PN 10 / DN 150 PN 10

CHCETE SE DOZVĚDĚT VÍCE?

Kontaktujte nás přímo!
info@buschvacuum.cz nebo +420 530 504 410



KONTAKTNÍ FORMULÁŘ



ZAVOLEJTE IHNEĎ