

# DOLPHIN LR 0110/0140 A

Kapalinokružné vývěvy

**U  
BUSCH  
U**  
VACUUM SOLUTIONS



## Robustní

Prověřená technologie, spolehlivý provoz, extrémní tolerance vůči částicím a parám, speciálně navržené pro náročná prostředí jako doly, elektrárny, výroba cukru, papírenský průmysl, výrobu oceli atd.

## Vysoká výkonnost

Vysoká kapacita, vysoké rychlosti čerpání

## Flexibilita

Modulární konstrukce, volba litinového (EN-GJL-200) pouzdra s oběžným kolem z tvárné litiny nebo se všemi nerezovými materiály třídy 304 nebo 316L, možné provozní kapaliny jiné než voda, lze provozovat jako kompresor

Příslušenství, náhradní díly a volitelné vybavení

- Motorizované čerpací agregáty, s převodovkou nebo systémem pohonu klínovým řemenem
- Robustní ocelové montážní rámy
- Částečný nebo úplný systém recirkulace
- Ochrana proti tvorbě dutin
- Ejektor plynů
- Zpětné ventily
- Vakuové pojistné ventily
- Dočasně vstupní obrazovky (pro uvedení do provozu)

# DOLPHIN LR 0110/0140 A

Kapalinokružné vývěvy

**BUSCH**  
VACUUM SOLUTIONS

Rozměrový výkres

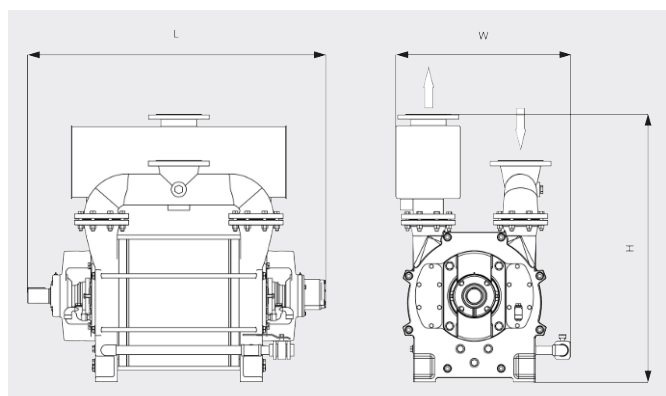

Rychlost čerpání

Suchý vzduch při 20 °C. Tolerance: ± 10 %, dle HEI a Pneurop 6612

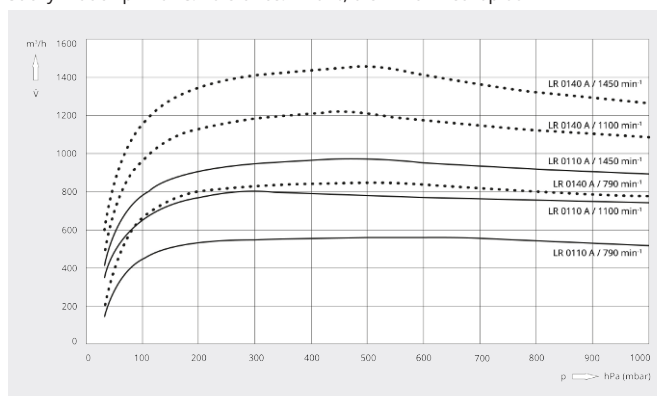

|                            | DOLPHIN LR 0110 A            | DOLPHIN LR 0140 A            |
|----------------------------|------------------------------|------------------------------|
| Jmenovitá čerpací rychlost | 570 – 960 m³/h               | 840 – 1430 m³/h              |
| Koncový tlak               | 33 hPa (mbar)                | 33 hPa (mbar)                |
| Jmenovitý výkon motoru     | 18,5 – 45 kW                 | 30 – 55 kW                   |
| Rotační rychlost vývěvy    | 790 – 1450 min <sup>-1</sup> | 790 – 1450 min <sup>-1</sup> |
| Hladina hluku (ISO 2151)   | ≤ 80 dB(A)                   | ≤ 80 dB(A)                   |
| Orient. hmotnost           | 454 kg                       | 511 kg                       |
| Rozměry (D x Š x V)        | 975 x 700 x 985 mm           | 1095 x 700 x 985 mm          |
| Přívod plynu / Výstup      | DN 125 PN 10 / DN 125 PN 10  | DN 125 PN 10 / DN 125 PN 10  |

**CHCETE SE DOZVĚDĚT VÍCE?**

Kontaktujte nás přímo!  
info@buschvacuum.cz nebo +420 530 504 410



KONTAKTNÍ FORMULÁŘ



ZAVOLEJTE IHNEDE