

DOLPHIN LR 0210/0300 A

Kapalinokružné vývěvy

**U
BUSCH
U**
VACUUM SOLUTIONS



Robustní

Prověřená technologie, spolehlivý provoz, extrémní tolerance vůči částicím a parám, speciálně navržené pro náročná prostředí jako doly, elektrárny, výroba cukru, papírenský průmysl, výrobu oceli atd.

Vysoká výkonnost

Vysoká kapacita, vysoké rychlosti čerpání

Flexibilita

Modulární konstrukce, volba litinového (EN-GJL-200) pouzdra s oběžným kolem z tvárné litiny nebo se všemi nerezovými materiály třídy 304 nebo 316L, možné provozní kapaliny jiné než voda, lze provozovat jako kompresor

Příslušenství, náhradní díly a volitelné vybavení

- Motorizované čerpací agregáty, s převodovkou nebo systémem pohonu klínovým řemenem
- Robustní ocelové montážní rámy
- Částečný nebo úplný systém recirkulace
- Ochrana proti tvorbě dutin
- Ejektor plynů
- Zpětné ventily
- Vakuové pojistné ventily
- Dočasné vstupní obrazovky (pro uvedení do provozu)

DOLPHIN LR 0210/0300 A

Kapalinokružné vývěvy

BUSCH
VACUUM SOLUTIONS

Rozměrový výkres

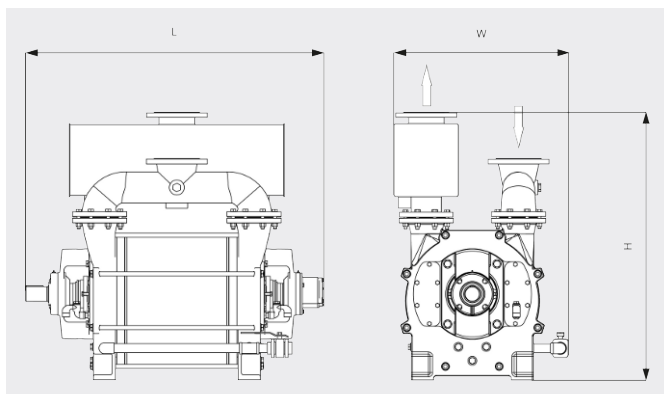

Rychlost čerpání

Suchý vzduch při 20 °C. Tolerance: ± 10 %, dle HEI a Pneurop 6612

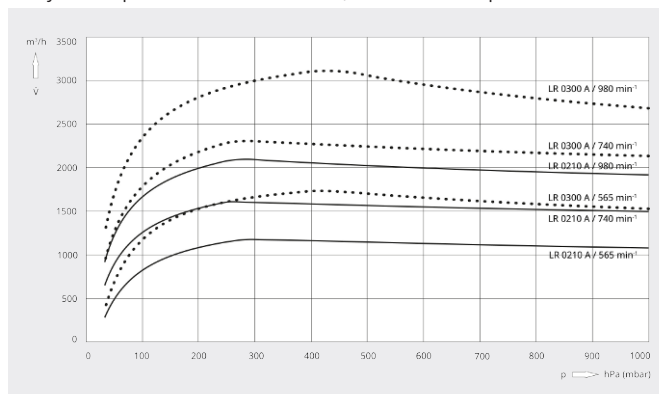

	DOLPHIN LR 0210 A	DOLPHIN LR 0300 A
Jmenovitá čerpací rychlost	1175 – 2100 m ³ /h	1670 – 3010 m ³ /h
Koncový tlak	33 hPa (mbar)	33 hPa (mbar)
Jmenovitý výkon motoru	30 – 75 kW	45 – 110 kW
Rotační rychlost vývěvy	565 – 980 min ⁻¹	565 – 980 min ⁻¹
Hladina hluku (ISO 2151)	≤ 85 dB(A)	≤ 85 dB(A)
Orient. hmotnost	910 kg	1025 kg
Rozměry (D x Š x V)	1238 x 814 x 1245 mm	1388 x 814 x 1245 mm
Přívod plynu / Výstup	DN 150 PN 10 / DN 150 PN 10	DN 150 PN 10 / DN 150 PN 10

CHCETE SE DOZVĚDĚT VÍCE?

Kontaktujte nás přímo!
info@buschvacuum.cz nebo +420 530 504 410



KONTAKTNÍ FORMULÁŘ



ZAVOLEJTE IHNEDE