

# DOLPHIN LG 0890/1200 A

Kapalinokružné vývěvy

**U  
BUSCH  
U**  
VACUUM SOLUTIONS



## Robustní

Prověřená technologie, spolehlivý provoz, extrémní tolerance vůči částicím a parám, speciálně navržené pro náročná prostředí jako doly, elektrárny, výroba cukru, papírenský průmysl, výrobu oceli atd.

## Vysoká výkonnost

Vysoká kapacita, vysoké rychlosti čerpání

## Flexibilní

Modulární konstrukce, výběr krytu z litiny (EN-GJL-200) s oběžným kolem z vodivé litiny nebo z nerezové oceli stupně 316, jsou možné jiné provozní kapaliny než voda, lze provozovat jako kompresor

### Příslušenství

- Motorizované čerpací agregáty, s převodovkou nebo systémem pohonu klínovým řemenem, namontované na robustních ocelových rámech
- Částečný nebo úplný systém recirkulace
- Ochrana proti tvorbě dutin
- Ejektor plynů
- Zpětné ventily
- Vakuové pojistné ventily

# DOLPHIN LG 0890/1200 A

Kapalinokružné vývěvy



Rozměrový výkres

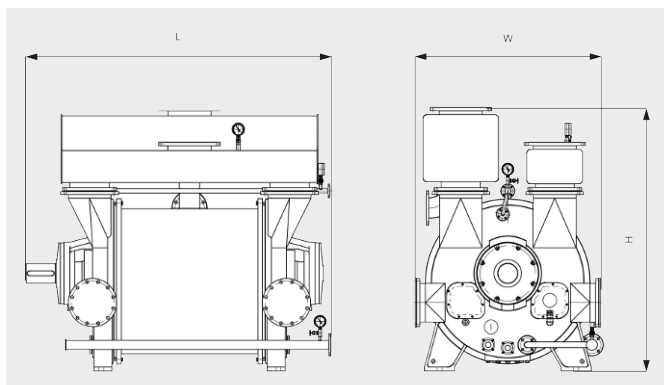

Rychlost čerpání

Vzduch při 20 °C. Tolerance: ± 10 %    — 50 Hz    ..... 60 Hz

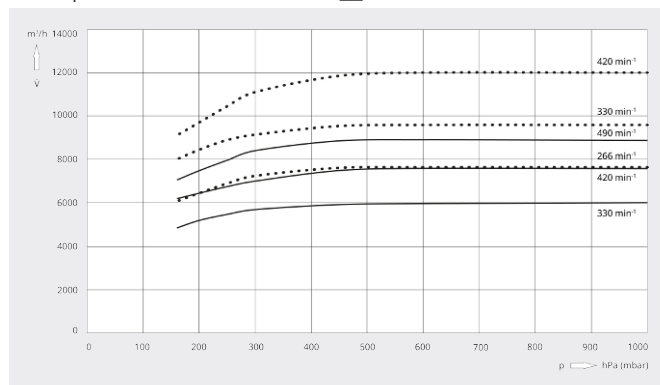

	DOLPHIN LG 0890 A	DOLPHIN LG 1200 A
Jmenovitá čerpací rychlost	6000 – 8900 m³/h	7650 – 12000 m³/h
Koncový tlak	160 hPa (mbar)	160 hPa (mbar)
Jmenovitý výkon motoru	132 – 220 kW	160 – 280 kW
Jmenovité otáčky motoru	330 – 490 min <sup>-1</sup>	266 – 420 min <sup>-1</sup>
Hladina hluku (ISO 2151)	< 85 dB(A)	< 85 dB(A)
Orient. hmotnost	3880 kg	5760 kg
Rozměry (D x Š x V)	2370 x 1330 x 1865 mm	2500 x 1550 x 2160 mm
Přívod plynu / Výstup	DN 300 PN 10 / DN 300 PN 10	DN 350 PN 10 / DN 350 PN 10

## CHCETE SE DOZVĚDĚT VÍCE?

Kontaktujte nás přímo!  
info@buschvacuum.cz nebo +420 530 504 410



KONTAKTNÍ FORMULÁŘ



ZAVOLEJTE IHNEDE