

# DOLPHIN LR 0700/1190 A

Kapalinokružné vývěvy



VACUUM SOLUTIONS



## Robustní

Prověřená technologie, spolehlivý provoz, extrémní tolerance vůči částicím a parám, speciálně navržené pro náročná prostředí jako doly, elektrárny, výroba cukru, papírenský průmysl, výrobu oceli atd.

## Vysoká výkonnost

Vysoká kapacita, vysoké rychlosti čerpání

## Flexibilita

Modulární konstrukce, volba litinového (EN-GJL-200) pouzdra s oběžným kolem z tvárné litiny nebo se všemi nerezovými materiály třídy 304 nebo 316L, možné provozní kapaliny jiné než voda, lze provozovat jako kompresor

### Příslušenství

- Motorizované čerpací agregáty, s převodovkou nebo systémem pohonu klínovým řemenem, namontované na robustních ocelových rámech
- Částečný nebo úplný systém recirkulace
- Ochrana proti tvorbě dutin
- Ejektor plynů
- Zpětné ventily
- Vakuové pojistné ventily

# DOLPHIN LR 0700/1190 A

Kapalinokružné vývěvy

**BUSCH**  
VACUUM SOLUTIONS

Rozměrový výkres

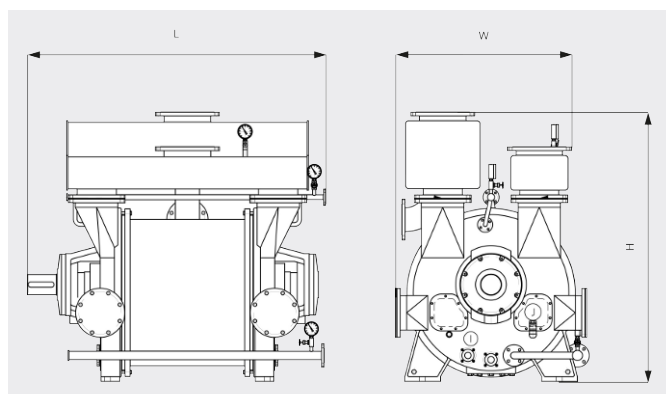

Rychlost čerpání

Vzduch při 20 °C. Tolerance: ± 10 %    50 Hz    ..... 60 Hz

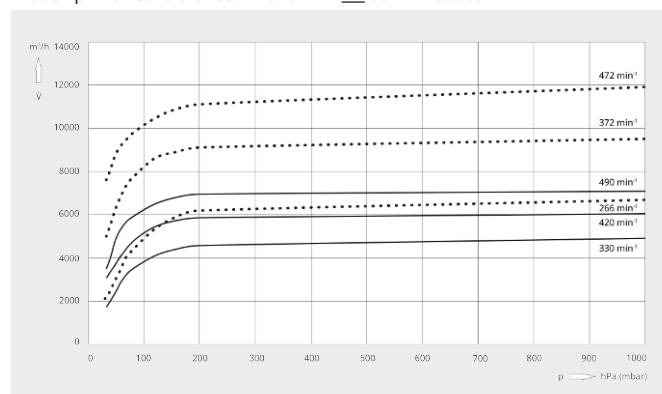

	DOLPHIN LR 0700 A	DOLPHIN LR 1190 A
Jmenovitá čerpací rychlost	4920 – 7000 m <sup>3</sup> /h	6700 – 11900 m <sup>3</sup> /h
Koncový tlak	33 hPa (mbar)	33 hPa (mbar)
Jmenovitý výkon motoru	110 – 200 kW	160 – 355 kW
Jmenovité otáčky motoru	330 – 490 min <sup>-1</sup>	266 – 472 min <sup>-1</sup>
Hladina hluku (ISO 2151)	< 85 dB(A)	< 85 dB(A)
Orient. hmotnost	3750 kg	5390 kg
Rozměry (D x Š x V)	2020 x 1350 x 1865 mm	2258 x 1550 x 2160 mm
Přívod plynu / Výstup	DN 300 PN 10 / DN 300 PN 10	DN 350 PN 10 / DN 350 PN 10

**CHCETE SE DOZVĚDĚT VÍCE?**

Kontaktujte nás přímo!  
info@buschvacuum.cz nebo +420 530 504 410



KONTAKTNÍ FORMULÁŘ



ZAVOLEJTE IHNEDE