

APOVAC AP 0260/0330 A

适用于化工和制药行业的真空系统



久经考验的性能

标准真空系统采用久经验证的 DOLPHIN 液环真空泵，专为化工和制药行业的主要工艺而设计，如：蒸馏、结晶、过滤、真空干燥等

坚固耐用

处理有毒、腐蚀性或爆炸性气体，超高的蒸汽和颗粒耐受性，适用于严苛的工艺条件，双冷凝以确保超低的蒸汽残留量和尽可能高的溶剂回收率

具有成本效益

运行成本低，正常运行时间长，维护量少，使用寿命长

APOVAC AP 0260/0330 A

适用于化工和制药行业的真空系统



尺寸图

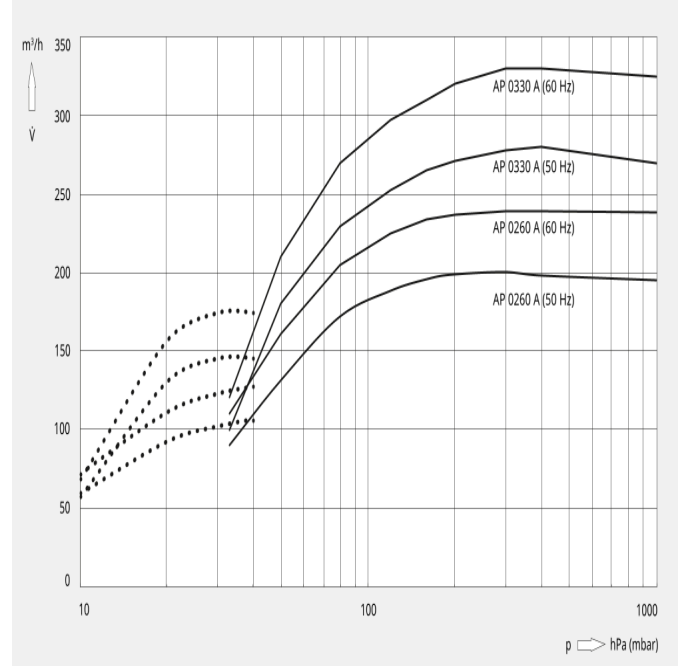
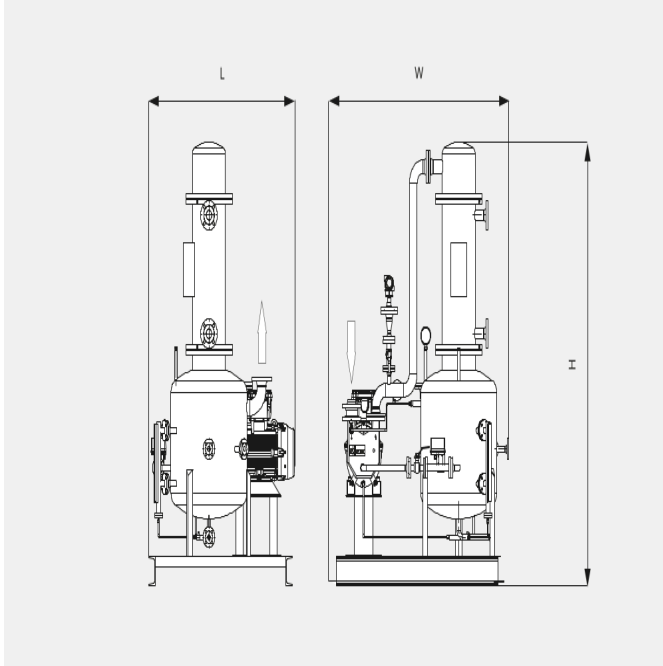

以下技术值是指 ISO 50 Hz

	AP 0260 A	AP 0330 A
额定抽速	200 m³/h	280 m³/h
极限压力	33 hPa (mbar)	33 hPa (mbar)
电机额定功率	5.5 kW	7.5 kW
电机额定转速	1450 min ⁻¹	1450 min ⁻¹
重量 (约)	700 kg	750 kg
尺寸 (L x W x H)	1400 x 1300 x 2300 mm	1400 x 1300 x 2300 mm
进气口	DN 50	DN 50
排气口	DN 65	DN 65

以下技术值是指 ISO 60 Hz

	AP 0260 A	AP 0330 A
额定抽速	240 m³/h	330 m³/h
极限压力	10 (带选装喷射器) hPa (mbar)	10 (带选装喷射器) hPa (mbar)

APOVAC AP 0260/0330 A

适用于化工和制药行业的真空系统



	AP 0260 A	AP 0330 A
电机额定功率	7.5 kW	11.0 kW
电机额定转速	1750 min ⁻¹	1750 min ⁻¹
重量 (约)	700 kg	750 kg
尺寸 (L x W x H)	1400 x 1300 x 2300 mm	1400 x 1300 x 2300 mm
进气口	DN 50	DN 50
排气口	DN 65	DN 65

您想了解更多吗

请联系我们!
info@busch-china.com 或 +86 21 6760 0800



联系表



立即联系我们