

# R5 KD 0025 A

油润滑旋片真空泵



## 结构紧凑

直联驱动结构，高度和重量减小，专为小型包装机而设计

## 性能出色

抽真空时间短，高蒸汽耐受性，出色的冷凝保护，经过优化的温度管理

## 便于保养

保养流程快捷，保养间隔长，光滑表面设计易于清洁

# R5 KD 0025 A

油润滑旋片真空泵



VACUUM SOLUTIONS

尺寸图

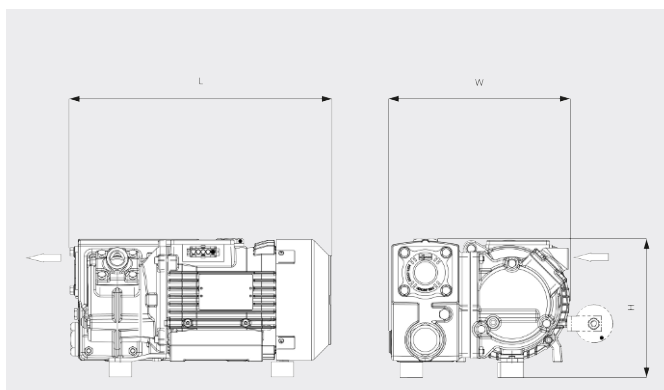

抽速

空气温度为 20 °C 时, 公差: ± 10%    — 50 Hz    ..... 60 Hz

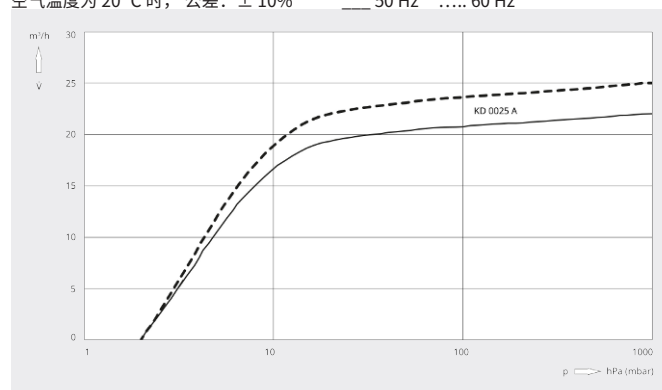

	R5 KD 0025 A 短分离器	R5 KD 0025 A 长分离器
额定抽速	22 / 25 m³/h (50 / 60 Hz)	22 / 25 m³/h (50 / 60 Hz)
极限压力	2.0 hPa (mbar) (50 / 60 Hz)	2.0 hPa (mbar) (50 / 60 Hz)
电机额定转速	0.75 / 0.9 kW (50 / 60 Hz)	0.75 / 0.9 kW (50 / 60 Hz)
电机额定转速	3000 / 3600 min <sup>-1</sup> (50 / 60 Hz)	3000 / 3600 min <sup>-1</sup> (50 / 60 Hz)
噪声级 (ISO 2151)	62 / 67 dB(A) (50 / 60 Hz)	64 / 68 dB(A) (50 / 60 Hz)
注油量	0.3 l	0.45 l
重量 (约)	21 kg	21 kg
尺寸 (L x W x H)	339 x 235 x 180 mm	338 x 232 x 187 mm
进气口 / 排气口	G ½" / G ½"	G ½" / G ½"

您想了解更多吗?

直接联系我们!

info@busch-china.com 或 +86 21 6760 0800



填写联系表单



马上拨打电话