

HUCKEPACK HO 0429-0441 F

一次油润滑旋片真空泵

BUSCH
VACUUM SOLUTIONS



坚固耐用

稳定可靠的运行，久经验证的性能，高度耐受蒸汽和颗粒，耐受高粘性和高腐蚀性物质，使用润滑油润滑，提供出色的运行品质，高度耐磨碳纤维复合旋片

灵活

专门设计用于超复杂工艺，例如：化工、制药、特殊食品包装行业，易于根据具体客户要求和工艺调整，提供 ATEX 版本

便于保养

维护量少，无需特殊工具，模块化设计，可快速切换

配件

- 油雾分离器
- 各种进气过滤器
- 加强型塑料或不锈钢材质的油及冲洗槽
- 冲洗装置，手动和自动
- 监控和安全装置
- 液位开关
- 温度开关
- 压力开关
- 接近开关
- 温度控制阀
- 不同的旋片选择
- 丰富的润滑油和冲洗液选择
- 散热器冷却系统
- Duosec 安全断开 3 相分离器
- 直连或星形 / 三角形开关装置
- 排气消音器
- 气镇阀
- 消音器
- ATEX 认证

HUCKEPACK HO 0429-0441 F

一次油润滑旋片真空泵



VACUUM SOLUTIONS

尺寸图

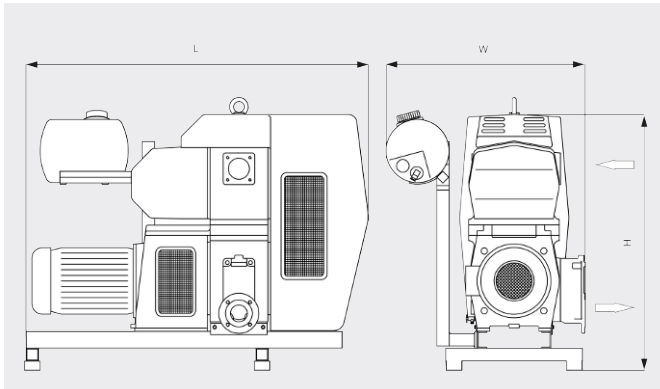

抽气速率

空气温度为 20°C 时。公差: ± 10%

— 50 Hz 60 Hz

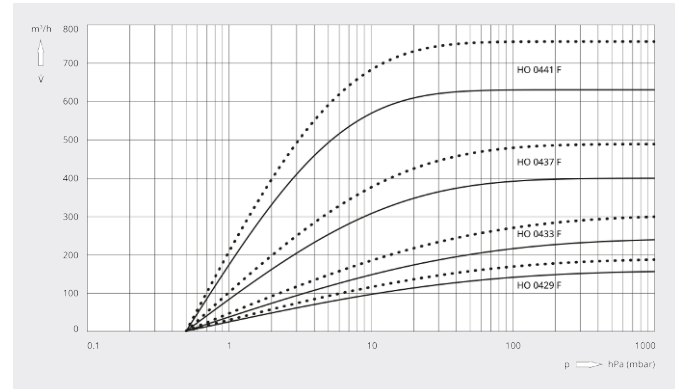

	HUCKEPACK HO 0429 F	HUCKEPACK HO 0433 F	HUCKEPACK HO 0437 F	HUCKEPACK HO 0441 F
额定抽速	160 / 190 m³/h (50 / 60 Hz)	250 / 300 m³/h (50 / 60 Hz)	400 / 480 m³/h (50 / 60 Hz)	630 / 760 m³/h (50 / 60 Hz)
极限压力	0.5 hPa (mbar) (50 / 60 Hz)	0.5 hPa (mbar) (50 / 60 Hz)	0.5 hPa (mbar) (50 / 60 Hz)	0.5 hPa (mbar) (50 / 60 Hz)
电机额定功率	5.5 / 9.2 kW (50 / 60 Hz)	7.5 / 9.2 kW (50 / 60 Hz)	11.0 / 15.0 kW (50 / 60 Hz)	15.0 / 18.5 kW (50 / 60 Hz)
电机额定转速	1500 / 1800 min ⁻¹ (50 / 60 Hz)	1500 / 1800 min ⁻¹ (50 / 60 Hz)	1000 / 1200 min ⁻¹ (50 / 60 Hz)	1000 / 1200 min ⁻¹ (50 / 60 Hz)
噪声级 (ISO 2151)	72 dB(A) (50 / 60 Hz)	73 dB(A) (50 / 60 Hz)	73 dB(A) (50 / 60 Hz)	74 dB(A) (50 / 60 Hz)
重量 (约)	385 kg	440 kg	930 kg	1000 kg
尺寸 (L x W x H)	1320 x 740 x 1160 mm	1320 x 740 x 1160 mm	1640 x 950 x 1240 mm	1640 x 950 x 1240 mm
进气口 / 排气口	DN 80 / DN 50	DN 80 / DN 50	DN 80 / DN 80	DN 80 / DN 80

您想了解更多吗?

直接联系我们!

info@busch-china.com 或 +86 (0)21 67 60 08 00



填写联系表单



马上拨打电话