

ZEBRA RH 0003-0010 B

双级油润滑旋片真空泵



VACUUM SOLUTIONS



可靠

专门设计用于中真空范围内的各种应用，结构坚固，久经验证的旋片真空技术

性能出色

低压下实现稳定抽速

静音

非常适用于研究实验室和低噪音工作环境（50 Hz 时低于 60 dB(A)）

配件、备件和其它选装件

· 进气过滤器

· 油雾分离器

· 气镇阀

ZEBRA RH 0003-0010 B

双级油润滑旋片真空泵



VACUUM SOLUTIONS

尺寸图

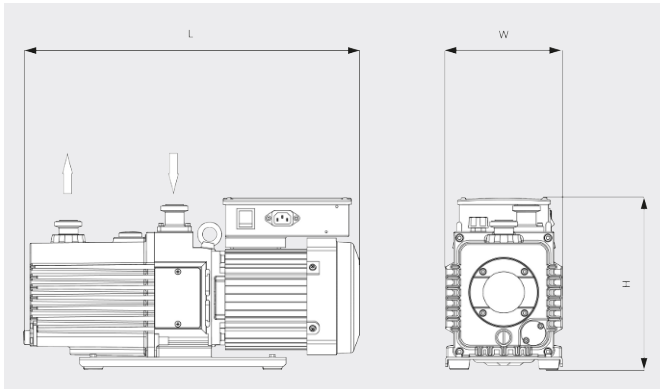

抽气速率

空气温度为 20°C 时。公差: ± 10%

— 50 Hz 60 Hz

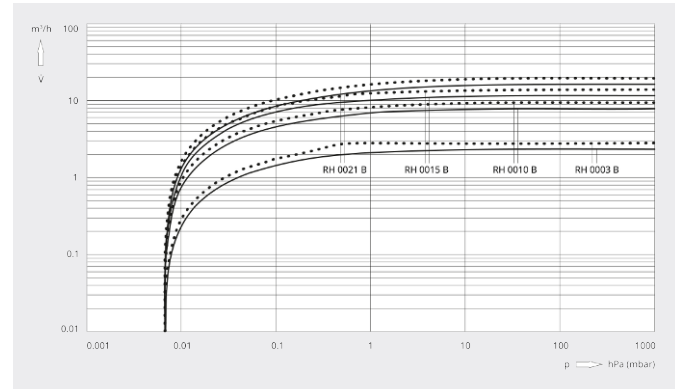

	ZEBRA RH 0003 B	ZEBRA RH 0010 B	ZEBRA RH 0010 B
抽速	2.4 / 2.9 m³/h (50 / 60 Hz)	8.1 / 9.7 m³/h (50 / 60 Hz)	8.1 / 9.7 m³/h (50 / 60 Hz)
抽速	40 / 48 l/min (50 / 60 Hz)	135 / 162 l/min (50 / 60 Hz)	135 / 162 l/min (50 / 60 Hz)
极限分压 (气镇阀关闭)	$6.7 \cdot 10^{-4}$ hPa (mbar)	$6.7 \cdot 10^{-4}$ hPa (mbar)	$6.7 \cdot 10^{-4}$ hPa (mbar)
极限全压 (气镇阀关闭)	$6.7 \cdot 10^{-3}$ hPa (mbar)	$6.7 \cdot 10^{-3}$ hPa (mbar)	$6.7 \cdot 10^{-3}$ hPa (mbar)
极限全压 (气镇阀开启)	$6.7 \cdot 10^{-2}$ hPa (mbar)	$6.7 \cdot 10^{-2}$ hPa (mbar)	$6.7 \cdot 10^{-2}$ hPa (mbar)
最大持续进气压力	100 hPa (mbar)	100 hPa (mbar)	100 hPa (mbar)
最大背压 (压力表)	300 hPa (mbar)	300 hPa (mbar)	300 hPa (mbar)
水蒸气处理能力 (气镇阀开启)	5 g/h	38 g/h	38 g/h
电机额定功率	0.2 kW	0.4 kW	0.4 kW
工作电压	100 – 120 / 200 – 240 V (50 / 60 Hz)	100 – 120 / 200 – 240 V (50 / 60 Hz)	200 – 240 / 380 – 415 / 200 – 240 / 380 – 460 V (50 / 60 Hz)
电机相数	单相	单相	三相
环境温度	7 – 40 °C	7 – 40 °C	7 – 40 °C
真空泵油	VSD 026	VMA 055	VMA 055
注油量	0.8 l	1 l	1 l
噪声级 (ISO 2151)	< 52 / < 53 dB(A) (50 / 60 Hz)	< 52 / < 54 dB(A) (50 / 60 Hz)	< 49 / < 52 dB(A) (50 / 60 Hz)
重量 (约)	16 kg	29 kg	26 kg

ZEBRA RH 0003-0010 B

双级油润滑旋片真空泵



VACUUM SOLUTIONS

	ZEBRA RH 0003 B	ZEBRA RH 0010 B	ZEBRA RH 0010 B
尺寸 (L x W x H)	427 x 150 x 228 mm	488 x 170 x 250 mm	486 x 170 x 250 mm
进气口 / 排气口	ISO-KF 25 / ISO-KF 25	ISO-KF 25 / ISO-KF 25	ISO-KF 25 / ISO-KF 25
标记	cTUVus	cTUVus	cTUVus
其他信息	·M/A 开关 ·预充 VSD 026 油	·M/A 开关 ·预充 VMA 055 油	·接线盒 ·预充 VMA 055 油

您想了解更多吗?

直接联系我们!

info@busch-china.com 或 +86 (0)21 67 60 08 00



填写联系表单



马上拨打电话