

# DOLPHIN LA 0756/0906 A

液环真空泵



VACUUM SOLUTIONS



## 坚固耐用

采用久经验证的技术，耐用的单级结构

## 可靠

超高蒸汽和颗粒耐受力

## 灵活

采用多种结构材料，包括：灰口铸铁 (EN-GJL-200)、多种型号的不锈钢，甚至钛金属，亦备有获得 ATEX 认证 (Cat 1(i)/2(o) IIC T5) 的型号，可以使用不同的工作液，可以用作压缩机

配件、备件和其它选装件

- 部分或全部再循环系统
- 液体分离器
- 气蚀防护

- 热交换器
- 气体喷射器
- 电机选择范围广

- 止回阀
- 真空安全阀

# DOLPHIN LA 0756/0906 A

液环真空泵



VACUUM SOLUTIONS

尺寸图

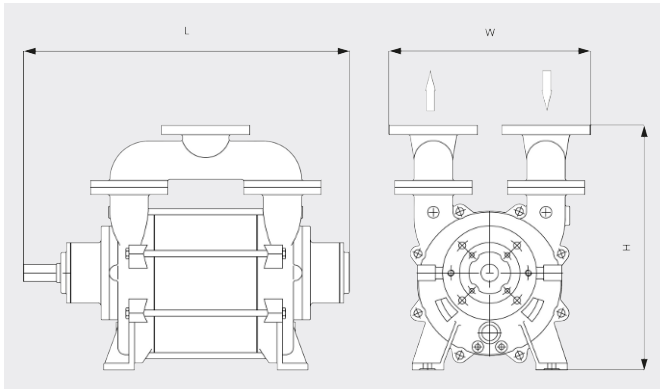

抽气速率

空气温度为 20°C 时。公差: ± 10%

— 50 Hz ..... 60 Hz

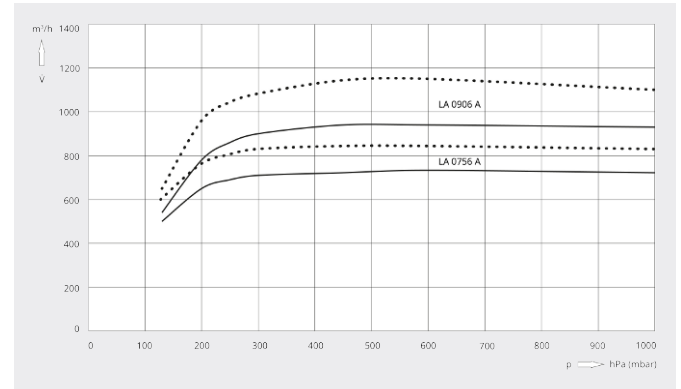

	DOLPHIN LA 0756 A	DOLPHIN LA 0906 A
额定抽速	750 / 840 m³/h	900 / 1100 m³/h
极限压力	130 hPa (mbar)	130 hPa (mbar)
电机额定功率	22 / 30 kW	30 / 37 kW
电机额定转速	1450 / 1750 min <sup>-1</sup>	1450 / 1750 min <sup>-1</sup>
噪声级 (ISO 2151)	75 dB(A)	75 dB(A)
重量 (约)	306 kg	338 kg
尺寸 (L x W x H)	( 840 - 1000 ) x 400 x 630 mm	( 920 - 1080 ) x 400 x 630 mm
进气口 / 排气口	DN 100 PN 10 / DN 100 PN 10	DN 100 PN 10 / DN 100 PN 10

您想了解更多吗?

直接联系我们!

info@busch-china.com 或 +86 (0)21 67 60 08 00



填写联系表单



马上拨打电话