

DOLPHIN LB 0526/0726 A

液环真空泵



VACUUM SOLUTIONS



坚固耐用

采用久经验证的技术，耐用的双级结构

可靠

超高蒸汽和颗粒耐受力

灵活

采用多种结构材料，包括：灰口铸铁 (EN-GJL-200)、多种型号的不锈钢，甚至钛金属，亦备有获得 ATEX 认证 (Cat 1(i)/2(o) IIC T5) 的型号，可以使用除水之外的工作液，可以用作压缩机

配件、备件和其它选装件

- 部分或全部再循环系统
- 液体分离器
- 气蚀防护

- 热交换器
- 气体喷射器
- 电机选择范围广

- 止回阀
- 真空安全阀

DOLPHIN LB 0526/0726 A

液环真空泵



尺寸图

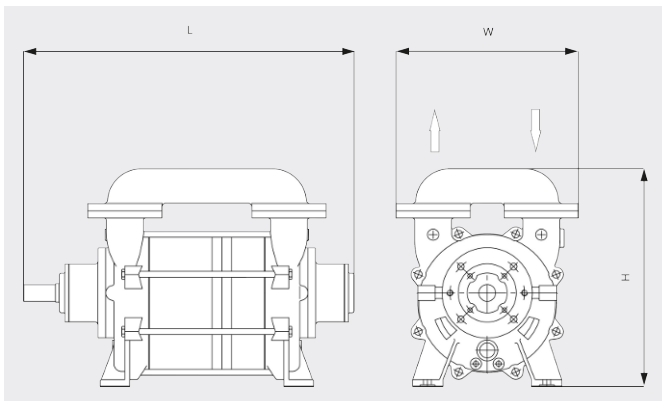

抽气速率

空气温度为 20°C 时。公差: ± 10%

— 50 Hz 60 Hz

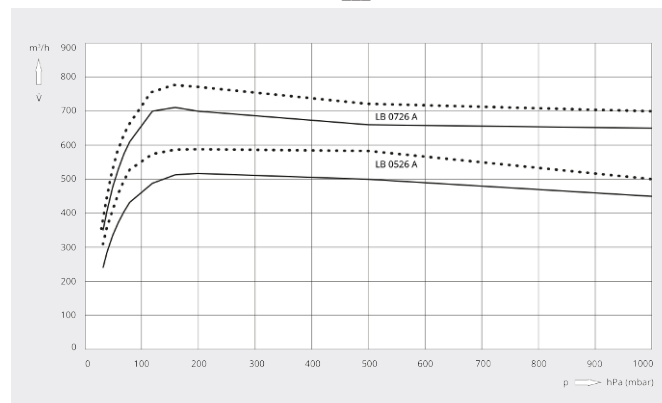

	DOLPHIN LB 0526 A	DOLPHIN LB 0726 A
额定抽速	520 / 580 m ³ /h (50 / 60 Hz)	720 / 770 m ³ /h (50 / 60 Hz)
极限压力	33 hPa (mbar) (50 / 60 Hz)	33 hPa (mbar) (50 / 60 Hz)
最大正压	2 bar(g) (50 / 60 Hz)	2 bar(g) (50 / 60 Hz)
电机额定功率	18.5 / 22 – 30 kW (50 / 60 Hz)	22 / 30 – 37 kW (50 / 60 Hz)
电机额定转速	1150 / 1450 – 1750 min ⁻¹ (50 / 60 Hz)	1150 / 1450 – 1750 min ⁻¹ (50 / 60 Hz)
噪声级 (ISO 2151)	74 / 75 dB(A) (50 / 60 Hz)	74 / 75 dB(A) (50 / 60 Hz)
重量 (约)	264 kg	278 kg
尺寸 (L x W x H)	(886 – 1046) x 400 x 470 mm	(1006 – 1166) x 400 x 470 mm
进气口 / 排气口	DN 80 PN 10 / DN 80 PN 10	DN 80 PN 10 / DN 80 PN 10

您想了解更多吗?

直接联系我们!

info@busch-china.com 或 +86 (0)21 67 60 08 00



填写联系表单



马上拨打电话