

# DOLPHIN LB 3809/4409 A

液环真空泵



VACUUM SOLUTIONS



## 坚固耐用

采用久经验证的技术，耐用的双级结构

## 可靠

超高蒸汽和颗粒耐受力

## 灵活

采用多种结构材料，包括：灰口铸铁 (EN-GJL-200)、多种型号的不锈钢，甚至钛金属，亦备有获得 ATEX 认证 (Cat 1(i)/2(o) IIC T5) 的型号，可以使用除水之外的工作液，可以用作压缩机

配件、备件和其它选装件

- 部分或全部再循环系统
- 液体分离器
- 气蚀防护

- 热交换器
- 气体喷射器
- 电机选择范围广

- 止回阀
- 真空安全阀

# DOLPHIN LB 3809/4409 A

液环真空泵



VACUUM SOLUTIONS

尺寸图

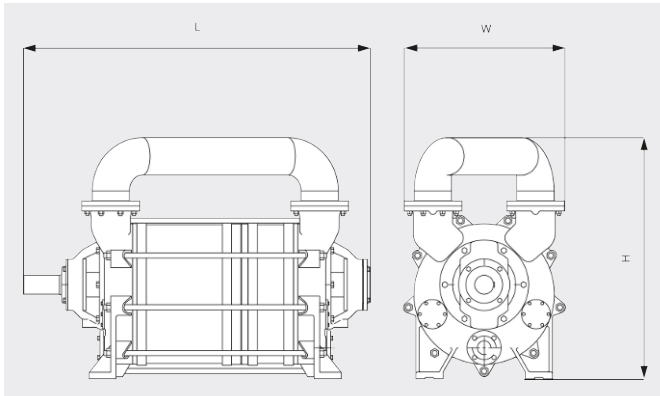

抽气速率

空气温度为 20°C 时。公差：± 10%

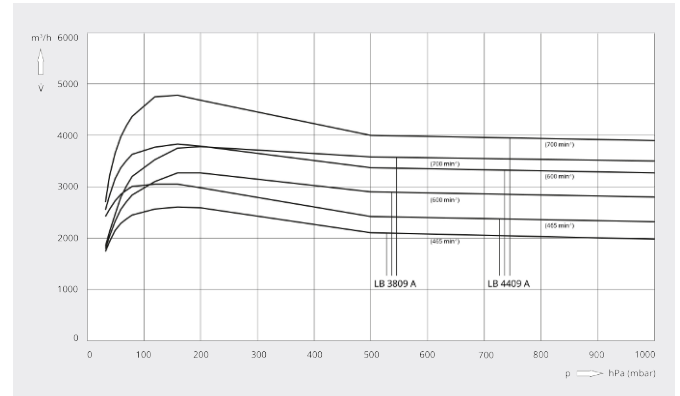

	DOLPHIN LB 3809 A	DOLPHIN LB 4409 A
额定抽速	2500 – 3800 m³/h (50 / 60 Hz)	2600 – 4400 m³/h (50 / 60 Hz)
极限压力	33 hPa (mbar) (50 / 60 Hz)	33 hPa (mbar) (50 / 60 Hz)
电机额定功率	90 – 150 kW (50 / 60 Hz)	90 – 185 kW (50 / 60 Hz)
电机额定转速	465 – 700 min <sup>-1</sup> (50 / 60 Hz)	465 – 700 min <sup>-1</sup> (50 / 60 Hz)
噪声级 (ISO 2151)	85 dB(A) (50 / 60 Hz)	85 dB(A) (50 / 60 Hz)
重量 (约)	2200 kg	2340 kg
尺寸 (L x W x H)	2025 x 950 x 1410 mm	2150 x 950 x 1410 mm
进气口 / 排气口	DN 200 PN 10 / DN 200 PN 10	DN 200 PN 10 / DN 200 PN 10

您想了解更多吗?

直接联系我们!

info@busch-china.com 或 +86 (0)21 67 60 08 00



填写联系表单



马上拨打电话