

# DOLPHIN LR 0210/0300 A

液环真空泵



VACUUM SOLUTIONS



## 坚固耐用

采用久经验证的技术，运行可靠，具备超高的蒸汽和颗粒耐受力，专为采矿业、发电厂、制糖、制浆和造纸业、钢铁产业等挑战性环境而设计

## 性能出色

高容量，高抽气速率

## 灵活

模块化设计，可选择灰口铸铁（EN-GJL-200）外壳及球墨铸铁叶轮或全部采用防腐蚀 304 或 316L 不锈钢材料，可以使用除水以外的工作液，可以用作压缩机

配件、备件和其它选装件

- 由电机驱动的真​​空泵机组，配备齿轮箱或 V 形带驱动系统
- 安装在坚固的钢制底座上
- 部分或全部再循环系统
- 气蚀防护
- 气体喷射器
- 止回阀
- 真空释放阀
- 临时进气滤网（用于调试）

# DOLPHIN LR 0210/0300 A

液环真空泵



尺寸图

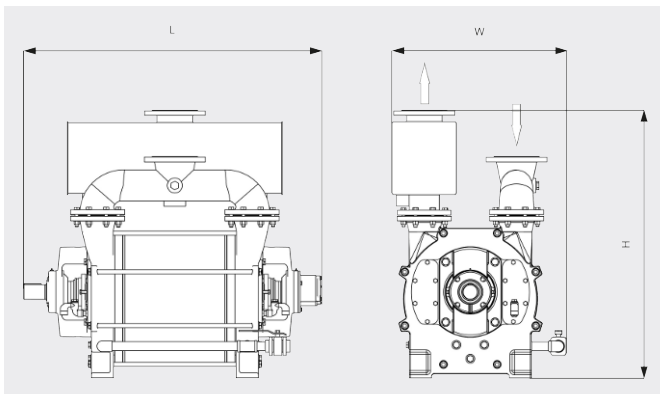

抽气速率

干燥空气温度在 20 °C 时，公差：±10%，符合 HEI 和 Pneurop 6612

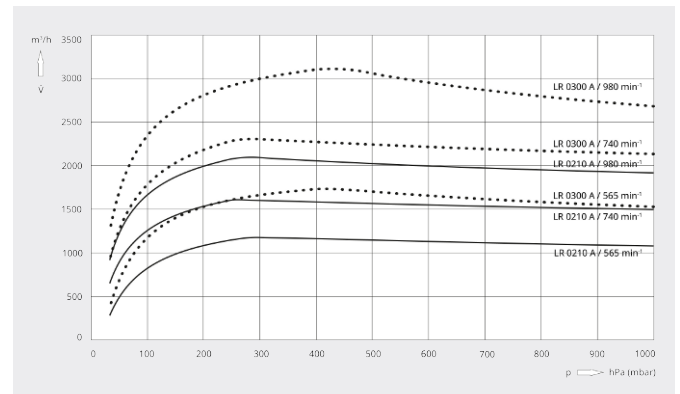

	DOLPHIN LR 0210 A	DOLPHIN LR 0300 A
额定抽速	1175 – 2100 m <sup>3</sup> /h	1670 – 3010 m <sup>3</sup> /h
极限压力	33 hPa (mbar)	33 hPa (mbar)
电机额定功率	30 – 75 kW	45 – 110 kW
真空泵转速	565 – 980 min <sup>-1</sup>	565 – 980 min <sup>-1</sup>
噪声级 (ISO 2151)	≤ 85 dB(A)	≤ 85 dB(A)
重量 (约)	910 kg	1025 kg
尺寸 (L x W x H)	1238 x 814 x 1245 mm	1388 x 814 x 1245 mm
进气口 / 排气口	DN 150 PN 10 / DN 150 PN 10	DN 150 PN 10 / DN 150 PN 10

您想了解更多吗?

直接联系我们!

info@busch-china.com 或 +86 (0)21 67 60 08 00



填写联系表单



马上拨打电话