

R5 KD 0012/0020 A

油润滑旋片真空泵



VACUUM SOLUTIONS



结构紧凑

直联驱动结构，高度和重量减小，专为小型包装机而设计

可靠

高蒸汽耐受性，出色的冷凝保护，经过优化的温度管理

便于保养

保养流程快捷，保养间隔长，光滑表面设计易于清洁

R5 KD 0012/0020 A

油润滑旋片真空泵



VACUUM SOLUTIONS

尺寸图

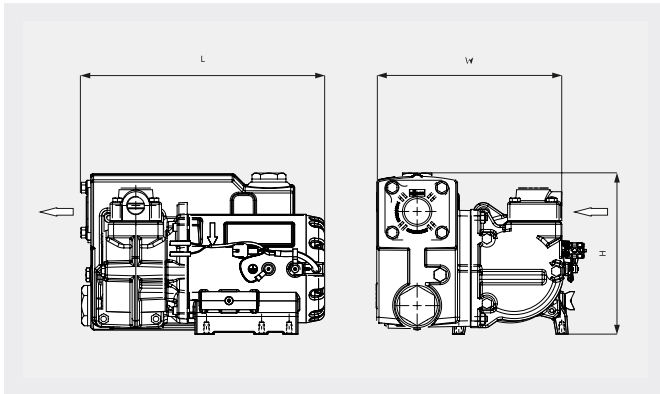

抽气速率

空气温度为 20°C 时。公差: ± 10%

— 50 Hz 60 Hz

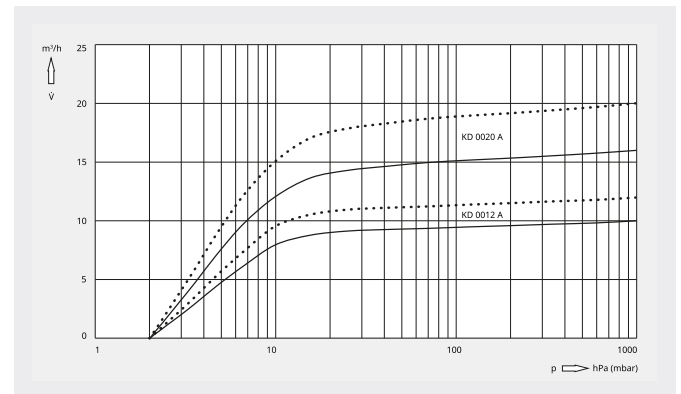

| | R5 KD 0012 A | R5 KD 0020 A |
|----------------|--|--|
| 额定抽速 | 10 / 12 m ³ /h (50 / 60 Hz) | 16 / 20 m ³ /h (50 / 60 Hz) |
| 极限压力 | 2.0 hPa (mbar) (50 / 60 Hz) | 2.0 hPa (mbar) (50 / 60 Hz) |
| 电机额定功率 | 0.37 kW (50 / 60 Hz) | 0.55 kW (50 / 60 Hz) |
| 电机额定转速 | 3000 / 3600 min ⁻¹ (50 / 60 Hz) | 3000 / 3600 min ⁻¹ (50 / 60 Hz) |
| 噪声级 (ISO 2151) | 59 / 62 dB(A) (50 / 60 Hz) | 59 / 62 dB(A) (50 / 60 Hz) |
| 注油量 | 0.35 l | 0.35 l |
| 重量 (约) | 14 kg | 15 kg |
| 尺寸 (L x W x H) | 265 x 215 x 175 mm | 265 x 215 x 175 mm |
| 进气口 / 排气口 | G ½" | G ½" |

您想了解更多吗?

直接联系我们!

info@busch-china.com 或 +86 (0)21 67 60 08 00



填写联系表单



马上拨打电话