

RANGU DF 1000-2800 A

扩散真空泵



VACUUM SOLUTIONS



可靠

结构坚固，非常适用于严苛的加工工艺，几乎免维护

性能出色

专为所有工业高真空应用而设计，例如：玻璃镀膜、真空炉、金属镀膜，在各种条件下均具有稳定的高抽速，进气压力 $\leq 10^{-3}$ hPa (mbar)

静音

低噪音，低振动

RANGU DF 1000-2800 A

扩散真空泵



尺寸图

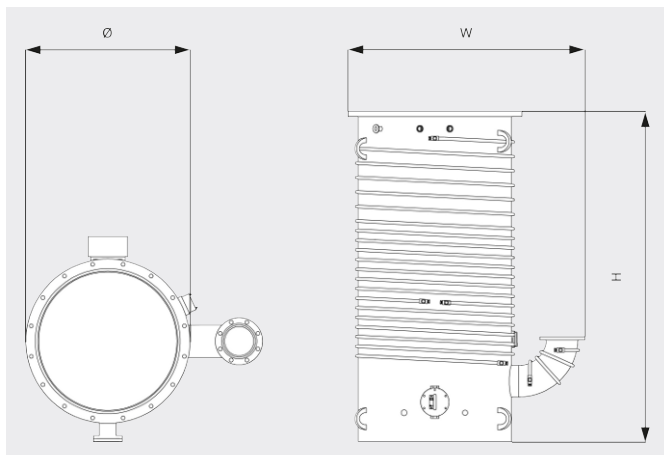

抽气速率

空气温度为 20°C 时。公差: ± 10% — 50 Hz 60 Hz

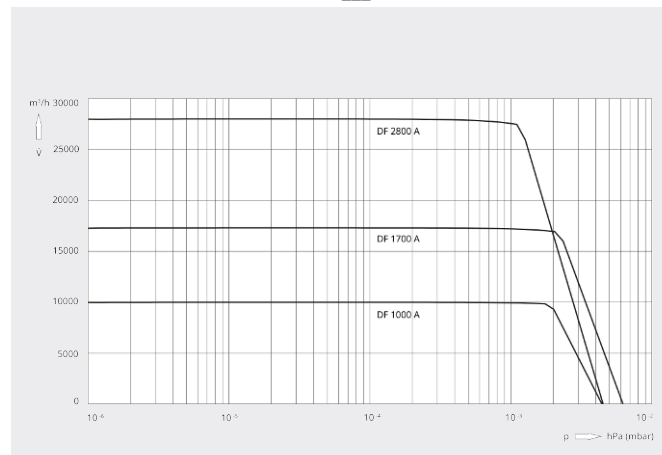

	RANGU DF 1000 A	RANGU DF 1700 A	RANGU DF 2800 A
氮气环境下的额定抽速	10000 l/s	17300 l/s	28000 l/s
前级泵推荐尺寸	170 m³/h	510 m³/h	510 m³/h
极限压力	< 7 · 10 ⁻⁸ hPa (mbar)	< 7 · 10 ⁻⁸ hPa (mbar)	< 7 · 10 ⁻⁸ hPa (mbar)
氮气环境下最高的前级管路压力	0.86 hPa (mbar)	0.66 hPa (mbar)	0.73 hPa (mbar)
运行功率	12 kW	24 kW	24 kW
冷却水消耗量	6 l/min	15 l/min	15 l/min
要求的冷却水温度	15 – 26 °C	15 – 26 °C	15 – 26 °C
暖机时间	45 最小	60 最小	60 最小
工作液加注	4.7 l	11.4 l	11.4 l
重量 (约)	272 kg	682 kg	682 kg
尺寸 (W x H x Ø)	1070 x 1219 x 690 mm	1253 x 1740 x 920 mm	1753 x 1832 x 1120 mm
进气口 / 排气口	DN 630 ISO-K / DN 160 ISO-K	DN 800 ISO-K / DN 200 ISO-K	DN 1000 ISO-K / DN 200 ISO-K

您想了解更多吗?

直接联系我们!

info@busch-china.com 或 +86 (0)21 67 60 08 00



填写联系表单



马上拨打电话