

SAMOS SB 0080-0200 D2

侧流风机

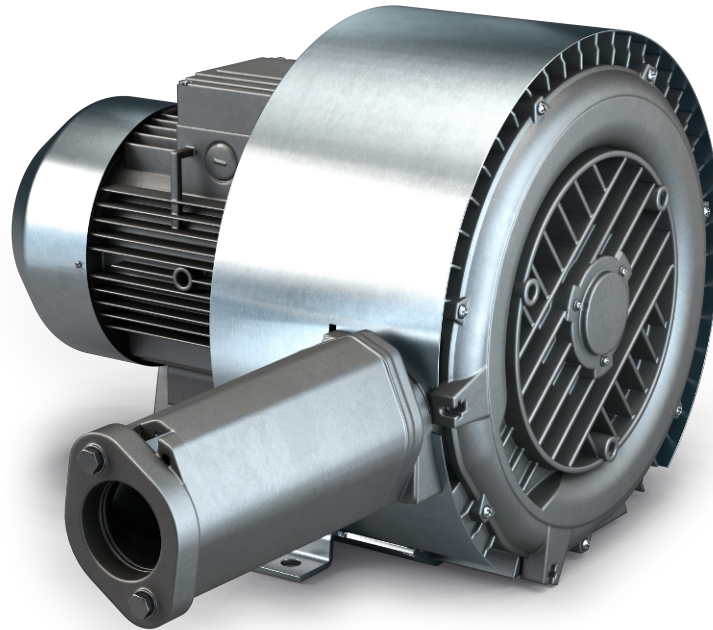

VACUUM SOLUTIONS



可靠

结构坚固，高效风冷，使用寿命长，几乎免维护，基于干式和非接触式工作原理，得益于两级压缩实现了高压差

灵活

适合真空或正压运行条件，水平和垂直安装，备有多种设计选项并提供获得 ATEX 认证的型号

静音

低噪声级，全封闭装置，内部安装消音器

配件

- 真空安全阀
- 压力安全阀
- 附加消音器
- 热保护（双金属开关或 PTC 热敏电阻）

SAMOS SB 0080-0200 D2

侧流风机



VACUUM SOLUTIONS

尺寸图

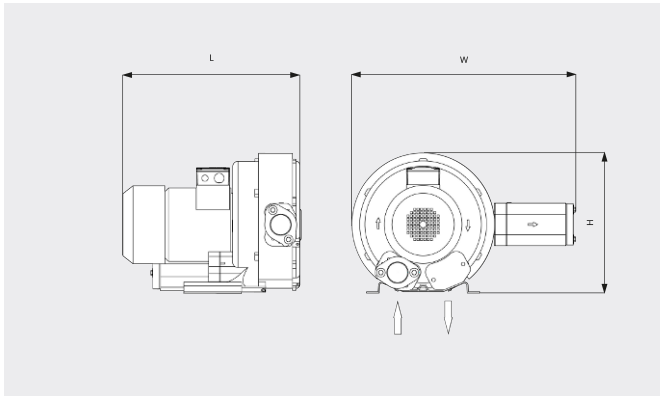

抽气速率/体积流量

空气温度为 20°C 时。公差: ± 10%

— 50 Hz 60 Hz

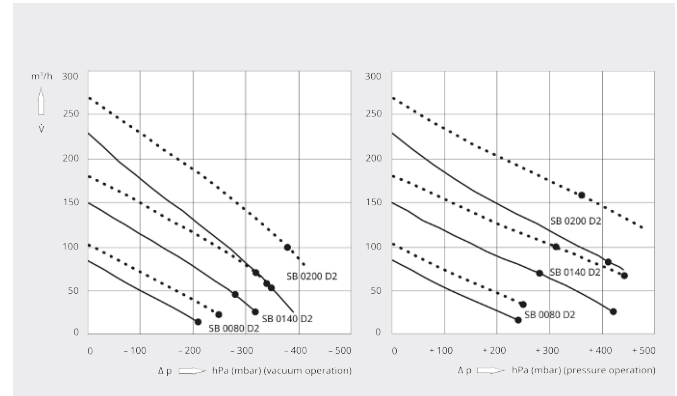

	SAMOS SB 0080 D2	SAMOS SB 0140 D2	SAMOS SB 0140 D2	SAMOS SB 0200 D2
额定抽速 / 体积流量	85 / 102 m ³ /h (50 / 60 Hz)	150 / 180 m ³ /h (50 / 60 Hz)	150 / 180 m ³ /h (50 / 60 Hz)	230 / 270 m ³ /h (50 / 60 Hz)
最大压差 (真空版)	-210 / -250 hPa (mbar) (50 / 60 Hz)	-280 / -320 hPa (mbar) (50 / 60 Hz)	-320 / -350 hPa (mbar) (50 / 60 Hz)	-340 / -380 hPa (mbar) (50 / 60 Hz)
最大压差 (正压版)	+240 / +250 hPa (mbar) (50 / 60 Hz)	+280 / +310 hPa (mbar) (50 / 60 Hz)	+420 / +440 hPa (mbar) (50 / 60 Hz)	+410 / +360 hPa (mbar) (50 / 60 Hz)
电机额定功率	0.7 / 0.8 kW (50 / 60 Hz)	1.6 / 2.0 kW (50 / 60 Hz)	2.2 / 2.5 kW (50 / 60 Hz)	3.0 / 3.4 kW (50 / 60 Hz)
电机额定转速	2850 / 3450 min ⁻¹ (50 / 60 Hz)	2850 / 3450 min ⁻¹ (50 / 60 Hz)	2850 / 3450 min ⁻¹ (50 / 60 Hz)	2850 / 3450 min ⁻¹ (50 / 60 Hz)
噪声级 (ISO 3744)	55 / 61 dB(A) (50 / 60 Hz)	66 / 69 dB(A) (50 / 60 Hz)	66 / 69 dB(A) (50 / 60 Hz)	72 / 74 dB(A) (50 / 60 Hz)
重量 (约)	15 kg	25 kg	27 kg	40 kg
尺寸 (L x W x H)	316 x 475 x 270 mm	401 x 499 x 315 mm	401 x 499 x 315 mm	465 x 616 x 371 mm
进气口 / 排气口	G 1¼" / G 1¼"	G 1¼" / G 1¼"	G 1¼" / G 1¼"	G 2" / G 2"

您想了解更多吗?

直接联系我们!

info@busch-china.com 或 +86 (0)21 67 60 08 00



填写联系表单



马上拨打电话