

# DOLPHIN LG 0890/1200 A

液环真空泵



VACUUM SOLUTIONS



## 坚固耐用

采用久经验证的技术，运行可靠，具备超高的蒸汽和颗粒耐受力，专为采矿业、发电厂、制糖、制浆和造纸业、钢铁产业等挑战性环境而设计

## 性能出色

高容量，高抽速

## 灵活

模块化设计，可选择灰口铸铁（EN-GJL-200）外壳及球墨铸铁叶轮或全部采用 防腐蚀 316 不锈钢材料，可以使用除水以外的工作液，可以用作压缩机

### 配件

- 由电机驱动的真空气机组，配备齿轮箱或 V 型皮带传动系统，安装在坚固的钢制底座上
- 气蚀防护
- 气体喷射器
- 止回阀
- 真空安全阀
- 部分或全部再循环系统

# DOLPHIN LG 0890/1200 A

液环真空泵



VACUUM SOLUTIONS

尺寸图

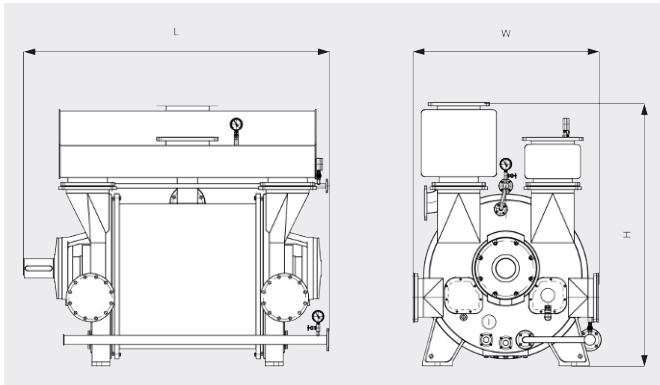

抽气速率

空气温度为 20°C 时。公差: ± 10%

— 50 Hz ..... 60 Hz

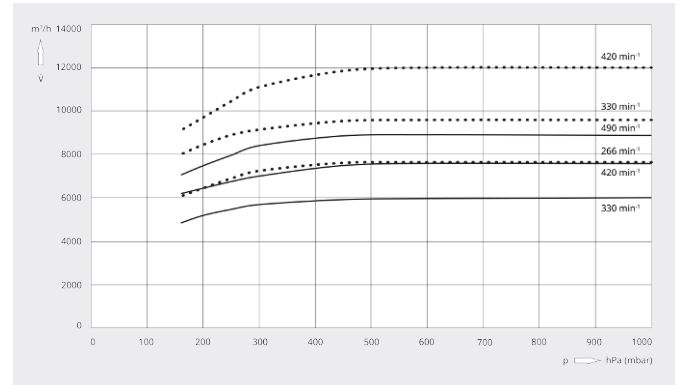

	DOLPHIN LG 0890 A	DOLPHIN LG 1200 A
额定抽速	6000 – 8900 m <sup>3</sup> /h	7650 – 12000 m <sup>3</sup> /h
极限压力	160 hPa (mbar)	160 hPa (mbar)
电机额定功率	132 – 220 kW	160 – 280 kW
电机额定转速	330 – 490 min <sup>-1</sup>	266 – 420 min <sup>-1</sup>
噪声级 (ISO 2151)	< 85 dB(A)	< 85 dB(A)
重量 (约)	3880 kg	5760 kg
尺寸 (L x W x H)	2370 x 1330 x 1865 mm	2500 x 1550 2160 mm
进气口 / 排气口	DN 300 PN 10 / DN 300 PN 10	DN 350 PN 10 / DN 350 PN 10

您想了解更多吗?

直接联系我们!

info@busch-china.com 或 +86 (0)21 67 60 08 00



填写联系表单



马上拨打电话