

DOLPHIN LR 0700/1190 A

液环真空泵



VACUUM SOLUTIONS



坚固耐用

采用久经验证的技术，运行可靠，具备超高的蒸汽和颗粒耐受力，专为采矿业、发电厂、制糖、制浆和造纸业、钢铁产业等挑战性环境而设计

性能出色

高容量，高抽速

灵活

模块化设计，可选择灰口铸铁 (EN-GJL-200) 外壳及球墨铸铁叶轮或全部采用耐腐蚀 304 或 316L 不锈钢材料，可以使用除水以外的工作液，可以用作压缩机

配件

- 由电机驱动的真空气泵机组，配备齿轮箱或 V 型皮带传动系统，安装在坚固的钢制底座上
- 气蚀防护
- 气体喷射器
- 止回阀
- 真空安全阀
- 部分或全部再循环系统

DOLPHIN LR 0700/1190 A

液环真空泵



VACUUM SOLUTIONS

尺寸图

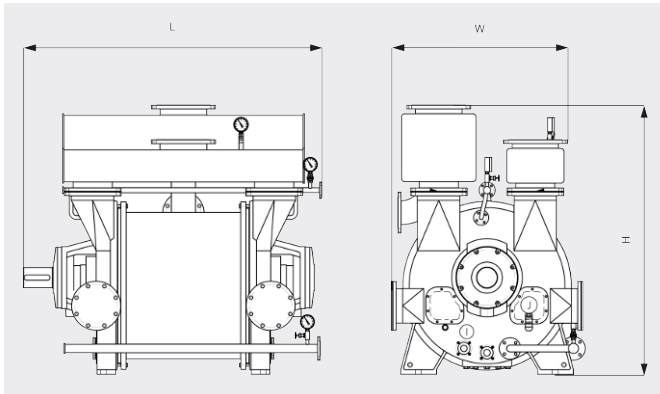

抽气速率

空气温度为 20°C 时。公差: ± 10%

— 50 Hz 60 Hz

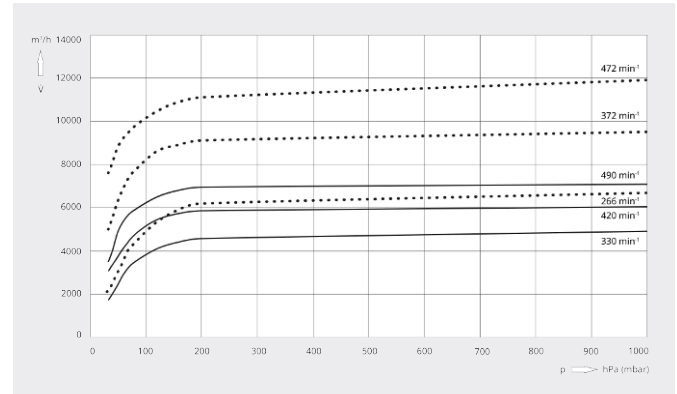

	DOLPHIN LR 0700 A	DOLPHIN LR 1190 A
额定抽速	4920 – 7000 m ³ /h	6700 – 11900 m ³ /h
极限压力	33 hPa (mbar)	33 hPa (mbar)
电机额定功率	110 – 200 kW	160 – 355 kW
电机额定转速	330 – 490 min ⁻¹	266 – 472 min ⁻¹
噪声级 (ISO 2151)	< 85 dB(A)	< 85 dB(A)
重量 (约)	3750 kg	5390 kg
尺寸 (L x W x H)	2020 x 1350 x 1865 mm	2258 x 1550 x 2160 mm
进气口 / 排气口	DN 300 PN 10 / DN 300 PN 10	DN 350 PN 10 / DN 350 PN 10

您想了解更多吗?

直接联系我们!

info@busch-china.com 或 +86 (0)21 67 60 08 00



填写联系表单



马上拨打电话