

# DOLPHIN LR 1560/2200 A

液环真空泵



VACUUM SOLUTIONS



## 坚固耐用

采用久经验证的技术，运行可靠，具备超高的蒸汽和颗粒耐受力，专为采矿业、发电厂、制糖、制浆和造纸业、钢铁产业等挑战性环境而设计

## 性能出色

高容量，高抽速

## 灵活

模块化设计，可选择灰口铸铁 (EN-GJL-200) 外壳及球墨铸铁叶轮或全部采用耐腐蚀 304 或 316L 不锈钢材料，可以使用除水以外的工作液，可以用作压缩机

### 配件

- 由电机驱动的真空气泵机组，配备齿轮箱或 V 型皮带传动系统，安装在坚固的钢制底座上
- 气蚀防护
- 气体喷射器
- 止回阀
- 真空安全阀

# DOLPHIN LR 1560/2200 A

液环真空泵



VACUUM SOLUTIONS

尺寸图

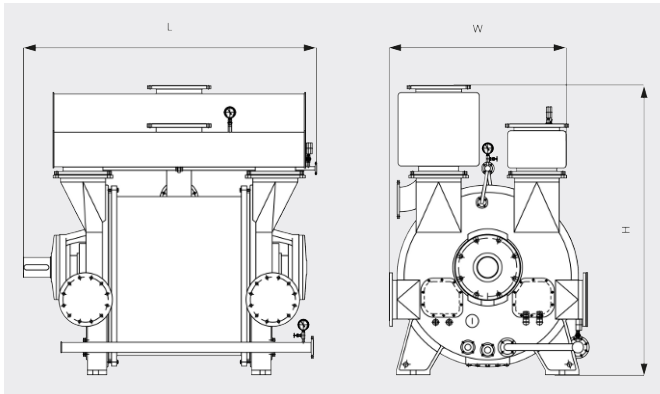

抽气速率

空气温度为 20°C 时。公差: ± 10%

— 50 Hz ..... 60 Hz

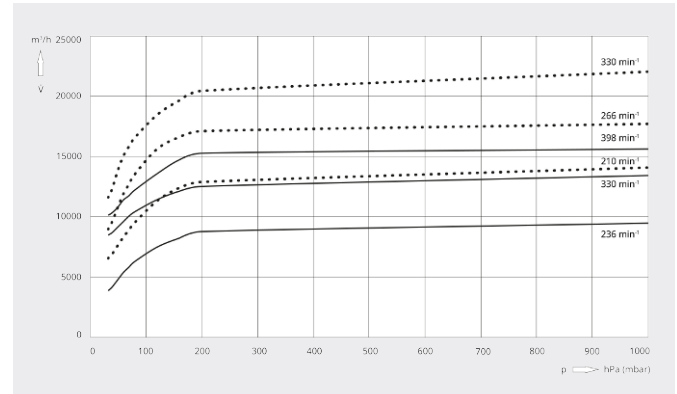

	DOLPHIN LR 1560 A	DOLPHIN LR 2200 A
额定抽速	9500 – 15600 m³/h	14100 – 22000 m³/h
极限压力	33 hPa (mbar)	33hPa (mbar)
电机额定功率	220 – 450 kW	355 – 600 kW
电机额定转速	236 – 398 min <sup>-1</sup>	210 – 330 min <sup>-1</sup>
噪声级 (ISO 2151)	< 85 dB(A)	< 85 dB(A)
重量 (约)	8340 kg	12000 kg
尺寸 (L x W x H)	2512 x 1785 x 2560 mm	2891 x 2065 x 2965 mm
进气口 / 排气口	DN 400 PN 10 / DN 400 PN 10	DN 500 PN 10 / DN 500 PN 10

您想了解更多吗?

直接联系我们!

info@busch-china.com 或 +86 (0)21 67 60 08 00



填写联系表单



马上拨打电话