

# R5 RA 0520 A ECOTORQUE

Ölgeschmierte Drehschieber-Vakuumpumpe



VACUUM SOLUTIONS



## Effizient

Bis zu 50 % Energieeinsparung durch variablen Drehzahltrieb (VSD), automatische Start- und Stoppfunktion mit Ecomode

## Herausragende Leistung

Hohes Saugvermögen im Niederdruckbereich, ausgelegt für den Dauerbetrieb im Grobvakuumbereich, branchenführende Leistung bei minimalem Platzbedarf

## Flexibel

Exakte Anpassung des Vakuumniveaus (Druckregelung) und des Saugvermögens (Drehzahlsteuerung) an die Prozessanforderungen, kompatibel mit einem weiten Versorgungsspannungsbereich

# R5 RA 0520 A ECOTORQUE

Ölgeschmierte Drehschieber-Vakuumpumpe



VACUUM SOLUTIONS

Maßzeichnung

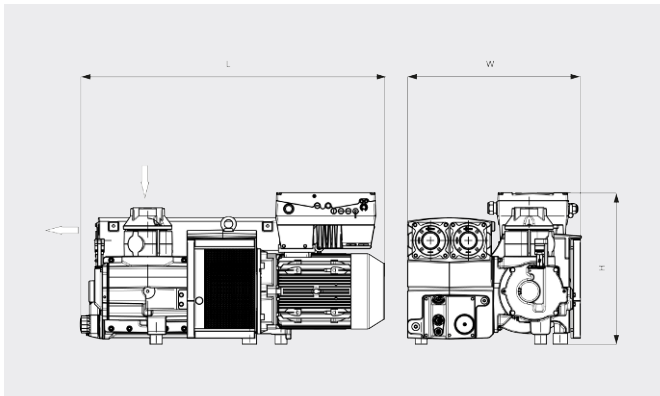

Saugvermögen

Luft bei 20 °C. Toleranz: ±10 %

\_\_\_ Min. Drehzahl ..... Max. Drehzahl

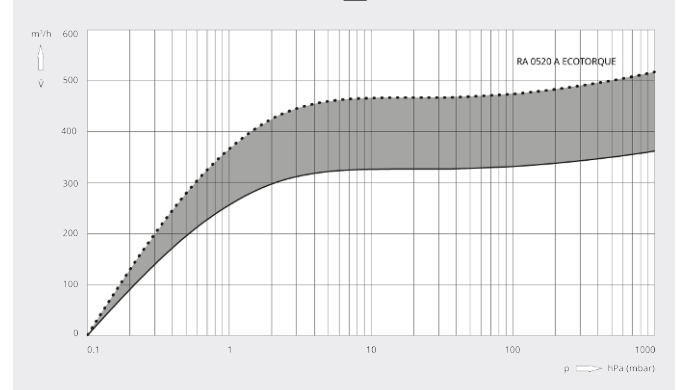

R5 RA 0520 A ECOTORQUE	
Nennsaugvermögen	330 – 520 m <sup>3</sup> /h
Enddruck	0,1 hPa (mbar)
Motorenndrehzahl	800 – 1200 min <sup>-1</sup>
Leistungsaufnahme bei Enddruck	2,6 – 3,9 kW
Schalldruckpegel (ISO 2151)	67 – 76 dB(A)
Ölfüllung	11 l
Gewicht ca.	441 kg
Abmessungen (L × W × H)	1253 x 718 x 626 mm
Gaseintritt *	G 3"

\*Gasaustritt G 3" optional

## MÖCHTEN SIE MEHR ERFAHREN?

Nehmen Sie Kontakt mit uns auf!  
info@buschag.ch oder +41 (0)61 845 90 90



KONTAKTFORMULAR



JETZT ANRUFEN