

# MINK MH 0018 A

Compressore a camme a secco

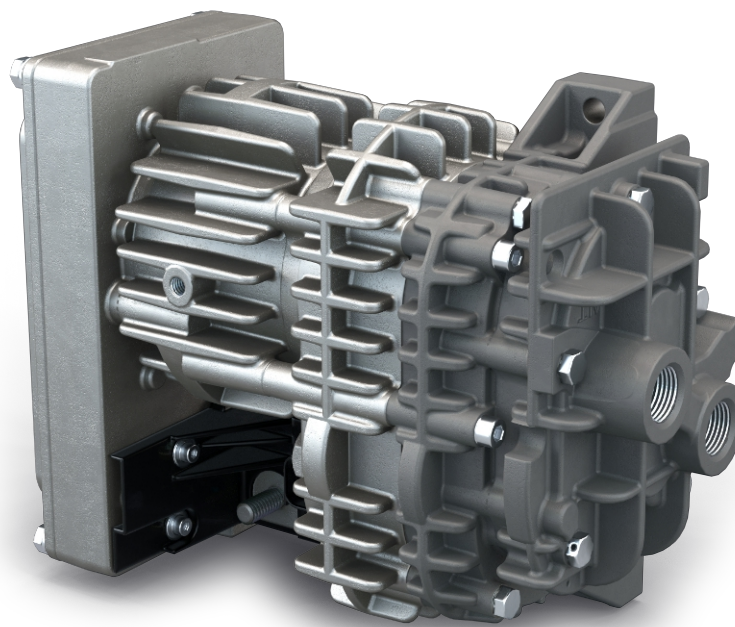

## Approvato per l'idrogeno

Per il ricircolo dell'idrogeno nelle celle a combustibile in condizioni estreme, solo compressori approvati per l'idrogeno disponibili sul mercato

## Efficienza

La tecnologia a camme e il variatore di velocità intelligente più recenti

## Compattezza

Ingombro minimo grazie al design "tutto in uno" con variatore di velocità integrato

# MINK MH 0018 A

Compressore a camme a secco



Disegno dimensionale

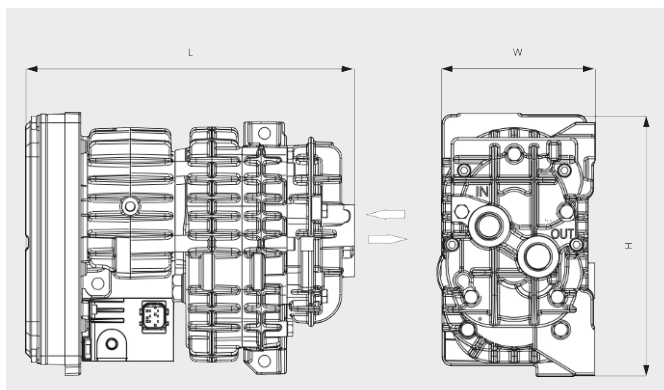

Capacità di aspirazione  
Aria a 20 °C. Tolleranza: ± 10%

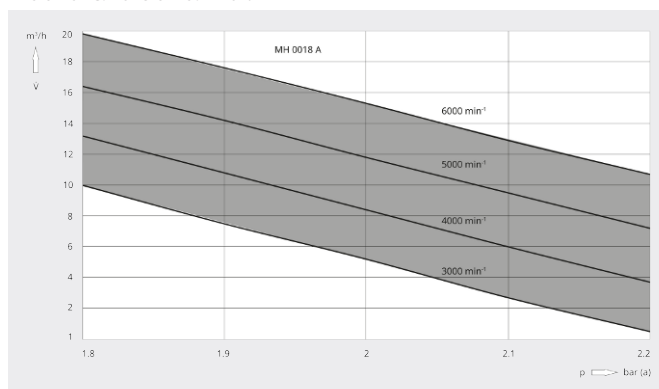

MINK MH 0018 A	
Portata volumetrica	max 18 m³/h
Sovrappressione (in aspirazione)	max 0,4 bar(g)
Indice di perdita (EU 79/2009 e 406/2010)	< 10 Ncm³/h
Potenza nominale del motore	max 0,5 kW
Velocità nominale del motore	480 - 6000 giri/min
Livello di rumorosità (ISO 2151)	68 - 73 / 68 - 73 dB(A) ( 3000 / 6000 giri/min )
Capacità dell'olio	0,1 l
Peso approssimativo	6,5 kg
Dimensioni (L x W x H)	249,5 x 120 x 199 mm

## VUOI SAPERNE DI PIÙ?

Mettiti in contatto direttamente con noi!  
[info@buschag.ch](mailto:info@buschag.ch) o +41 (0)61 845 90 90



MODULO DI CONTATTO



CHIAMA ORA