

# COBRA BA 0100 C

Pompe à vide sèche à vis



## Haute performance

Concept de vis perfectionné, structure en forme de cloche, vis auto-équilibrées brevetées, excellentes qualités de fonctionnement, pompe booster intégrée, parfaitement adaptée aux applications de semi-conducteurs et de sciences analytiques, de stérilisation, de lyophilisation, de four, de revêtement de film mince et de récupération de gaz

## Efficace

Faible coût de possession, maintenance minimale, intervalles de maintenance étendus, temps de fonctionnement élevé, refroidissement par air efficace

## Compacte

Conception optimisée, moteur immergé à accouplement direct

### Accessoires

- Système de gaz d'étanchéité et de dilution pour le pompage de vapeurs et de gaz condensables

# COBRA BA 0100 C

Pompe à vide sèche à vis



Dessin d'encombrement

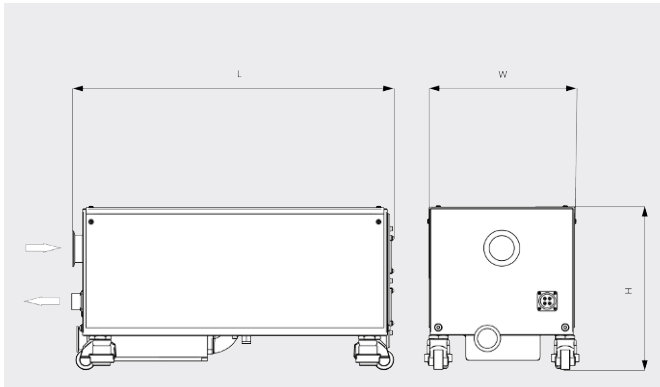

Vitesse de pompage

Air à 20 °C. Tolérance : ± 10 %

— 50 Hz ..... 60 Hz

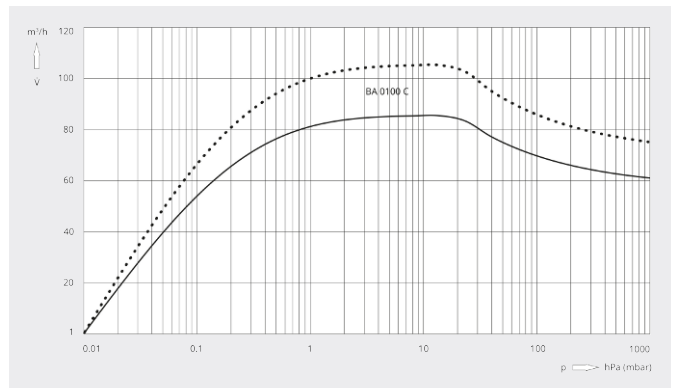

COBRA BA 0100 C	
Numéro d'article	1361570759
Vitesse de pompage nominale	85 / 105 m³/h (50 / 60 Hz)
Pression finale	0,01 (50 / 60 Hz)
Puissance nominale du moteur	1,5 / 1,8 kW (50 / 60 Hz)
Consommation électrique à pression finale	1,1 / 1,25 kW (50 / 60 Hz)
Vitesse nominale de rotation du moteur	3000 / 3600 min <sup>-1</sup> (50 / 60 Hz)
Niveau sonore (ISO 2151)	58 dB(A) (50 / 60 Hz)
Consommation d'azote	0 - 50 l/min
Poids approx.	120 kg
Dimensions (L x W x H)	634 x 304 x 338 mm
Aspiration de gaz / échappement	DN 50 KF / DN 40 KF
Informations supplémentaires	<ul style="list-style-type: none"><li>• Refroidissement par air</li><li>• Silencieux horizontal inox</li><li>• Roulettes avec silent blocs intégrés</li><li>• Préremplissage avec de l'huile PFPE</li></ul>

VOUS SOUHAITEZ EN SAVOIR PLUS ?

Contactez-nous directement !  
info@buschag.ch ou +41 (0)61 845 90 90



FORMULAIRE DE CONTACT



APPELEZ-NOUS