

DOLPHIN LN 3001/3002 A (ehemals NSB SB 1.25/2.25)

Flüssigkeitsring-Kompressoren

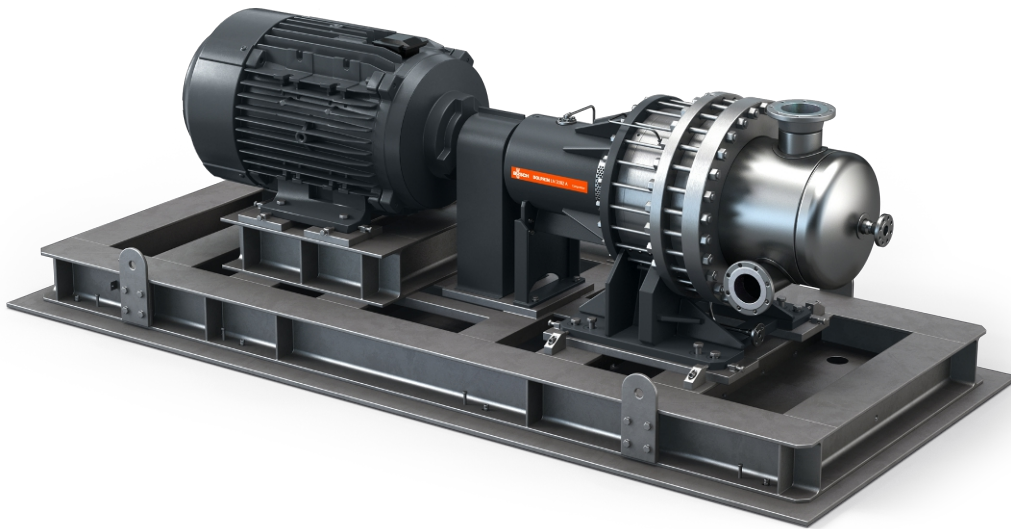

VACUUM SOLUTIONS



Robust

API-Norm, ATEX-zertifiziert, Probetrieb ohne Betriebsflüssigkeit möglich, extrem hohe Dampf- und Partikelverträglichkeit

Einfache Wartung

Schneller Austausch von Lagern und Gleitringdichtungen, keine Einstellung des Flügelrads erforderlich, Reinigung vor Ort (CIP) mit Heißdampf möglich

Einfache Bedienung

Direktstartfunktion bei vollem Auslassdruck, erreicht nach zehn Sekunden die volle Leistung

DOLPHIN LN 3001/3002 A (ehemals NSB SB 1.25/2.25)

Flüssigkeitsring-Kompressoren



VACUUM SOLUTIONS

Maßzeichnung

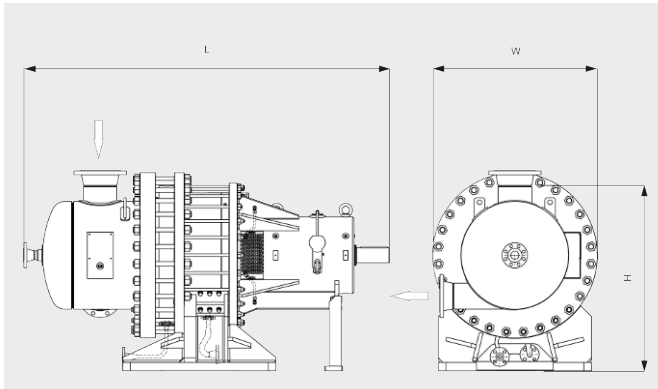

Saugvermögen

Trockene Luft bei 20 °C. Betriebsflüssigkeit Wasser mit 15°C. Toleranz: ± 10 %

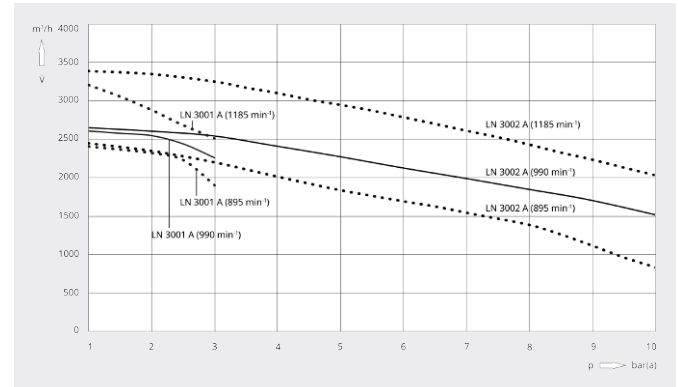

	DOLPHIN LN 3001 A	DOLPHIN LN 3002 A Vorläufig
Volumenstrom	2300 / 2700 m ³ /h	2500 / 3200 m ³ /h
Überdruck	3 bar(a)	10 bar(a)
Motornennleistung	260 / 370 kW	590 / 800 kW
Motorenndrehzahl	990 / 1185 min ⁻¹	990 / 1185 min ⁻¹
Schalldruckpegel (ISO 2151)	85 / 88 dB(A)	87 / 90 dB(A)
Max. Temperatur des angesaugten Gases	90 °C	90 °C
Gewicht ca.	3600 kg	3720 kg
Abmessungen (L × W × H)	2285 x 1075 x 1300 mm	2384 x 1075 x 1300 mm
Gaseintritt / Auslass	DN 200 PN 16 / DN 150 PN 16	DN 200 PN 16 / DN 150 PN 16

MÖCHTEN SIE MEHR ERFAHREN?

Nehmen Sie Kontakt mit uns auf!
info@buschag.ch oder +41 (0)61 845 90 90



KONTAKTFORMULAR



JETZT ANRUFEN