

# DOLPHIN LR 0700/1190 A

Flüssigkeitsring-Vakuumpumpen



## Robust

Bewährte Technologie, zuverlässiger Betrieb, extrem hohe Dampf- und Partikelverträglichkeit, speziell entwickelt für anspruchsvolle Umgebungen wie Bergbau, Kraftwerke, Zuckerproduktion, Zellstoff- und Papierindustrie, Stahlproduktion usw.

## Herausragende Leistung

Hohe Kapazität, hohes Saugvermögen

## Flexibel

Modulare Bauweise, Gehäuse aus Grauguss (EN-GJL-200) mit Flügelrad aus Kugelgraphitguss oder korrosionsfreiem Edelstahl 304 oder 316L, außer Wasser auch andere Betriebsflüssigkeiten möglich, Betrieb als Kompressor möglich

### Zubehör

- Motorisierte Pumpenaggregate, mit Getriebe oder V-Keilriemenantrieb, montiert auf stabilem Stahlgrundrahmen
- Offener oder geschlossener Flüssigkeitskreislauf
- Kavitationsschutz
- Gasstrahler
- Rückschlagventile
- Vakuumbegrenzungsventile

# DOLPHIN LR 0700/1190 A

Flüssigkeitsring-Vakuumpumpen



VACUUM SOLUTIONS

Maßzeichnung

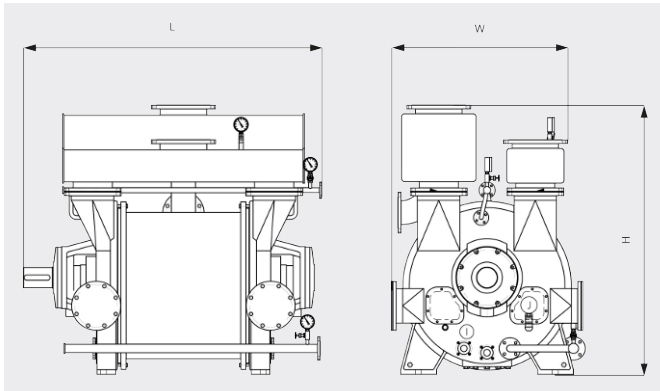

Saugvermögen

Luft von 20 °C. Toleranz: ± 10 %

— 50 Hz ..... 60 Hz

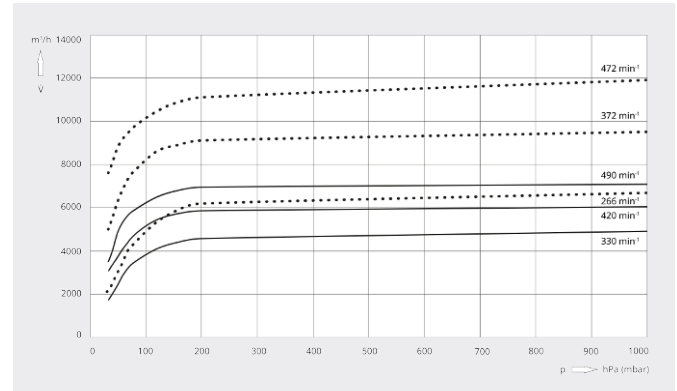

	DOLPHIN LR 0700 A	DOLPHIN LR 1190 A
Nennsaugvermögen	4920 – 7000 m³/h	6700 – 11900 m³/h
Enddruck	33 hPa (mbar)	33 hPa (mbar)
Motornennleistung	110 – 200 kW	160 – 355 kW
Motorenndrehzahl	330 – 490 min⁻¹	266 – 472 min⁻¹
Schalldruckpegel (ISO 2151)	< 85 dB(A)	< 85 dB(A)
Gewicht ca.	3750 kg	5390 kg
Abmessungen (L × W × H)	2020 x 1350 x 1865 mm	2258 x 1550 x 2160 mm
Gaseintritt / Auslass	DN 300 PN 10 / DN 300 PN 10	DN 350 PN 10 / DN 350 PN 10

MÖCHTEN SIE MEHR ERFAHREN?

Nehmen Sie Kontakt mit uns auf!  
[info@buschag.ch](mailto:info@buschag.ch) oder +41 (0)61 845 90 90



KONTAKTFORMULAR



JETZT ANRUFEN