

# DOLPHIN LG 0890/1200 A

Pompes à vide à anneau liquide



VACUUM SOLUTIONS



## Robuste

Technologie reconnue, fonctionnement fiable, tolérance extrêmement élevée à la vapeur et aux particules, conçue spécialement pour les environnements difficiles, comme l'industrie minière, les centrales électriques, la production de sucre, l'industrie papetière, la production d'acier, etc.

## Haute performance

Grande capacité, vitesses de pompage élevées

## Modulable

Conception modulaire, choix de boîtier en fonte (EN-GJL-200) avec turbine en fonte ductile ou acier inoxydable 316 anti-corrosion, possibilité d'utiliser des fluides de fonctionnement autres que l'eau, possibilité d'utilisation en tant que surpresseur

### Accessoires

- Configuration de groupes motopompes avec un entraînement par boîte d'engrenage ou courroie trapézoïdale, montés sur des châssis fixes robustes en acier
- Systèmes de recirculation partielle ou totale
- Protection anti-cavitation
- Éjecteur de gaz
- Clapets anti-retour
- Soupapes de surpression

# DOLPHIN LG 0890/1200 A

Pompes à vide à anneau liquide



VACUUM SOLUTIONS

Dessin d'encombrement

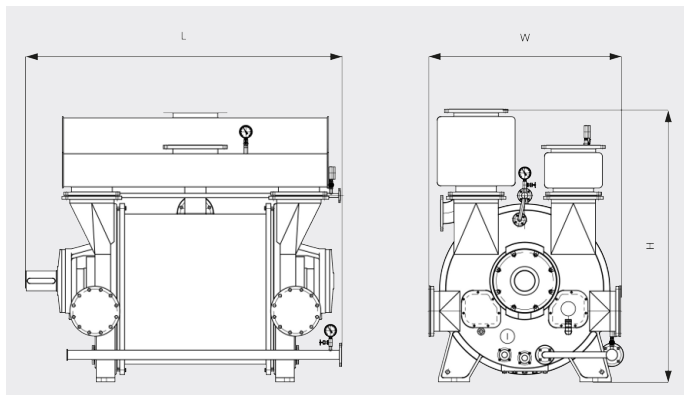

Vitesse de pompage

Air à 20 °C. Tolérance : ± 10 %

— 50 Hz ..... 60 Hz

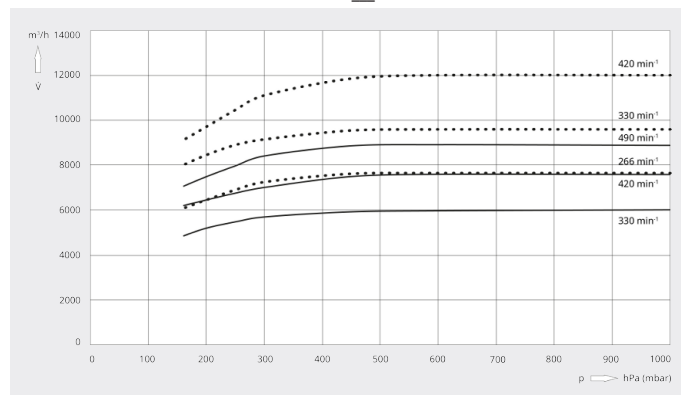

	DOLPHIN LG 0890 A	DOLPHIN LG 1200 A
Vitesse de pompage nominale	6000 – 8900 m <sup>3</sup> /h	7650 – 12000 m <sup>3</sup> /h
Pression finale	160 hPa (mbar)	160 hPa (mbar)
Puissance nominale du moteur	132 – 220 kW	160 – 280 kW
Vitesse nominale du moteur	330 – 490 min <sup>-1</sup>	266 – 420 min <sup>-1</sup>
Niveau sonore (ISO 2151)	< 85 dB(A)	< 85 dB(A)
Poids approx.	3880 kg	5760 kg
Dimensions (L x W x H)	2370 x 1330 x 1865 mm	2500 x 1550 x 2160 mm
Aspiration de gaz / échappement	DN 300 PN 10 / DN 300 PN 10	DN 350 PN 10 / DN 350 PN 10

# DOLPHIN LG 0890/1200 A

Pompes à vide à anneau liquide



VACUUM SOLUTIONS

	DOLPHIN LG 0890 A	DOLPHIN LG 1200 A
Vitesse de pompage nominale	5237,0 ACFM	7062,0 ACFM
Pression finale	120 TORR	120 TORR
Puissance nominale du moteur	300,0 CH	400,0 CH
Vitesse nominale du moteur	330 - 490 TR/MIN	266 - 420 TR/MIN
Niveau sonore (ISO 2151)	< 85 dB(A)	< 85 dB(A)
Poids approx.	8536 Lbs.	12672 Lbs.
Dimensions (L x W x H)	93,3 x 52,4 x 73,4 pouces	98,4 x 61 x 85 pouces
Aspiration de gaz / échappement	DN 300 PN 10 / DN 300 PN 10	DN 350 PN 10 / DN 350 PN 10

## VOUS SOUHAITEZ EN SAVOIR PLUS ?

Contactez-nous directement !  
[info@busch.ca](mailto:info@busch.ca) ou +1 800 363 6360



FORMULAIRE DE CONTACT



APPELEZ-NOUS