

# SAMOS SB 0310-1100 D2

Soufflantes à canal latéral



VACUUM SOLUTIONS



## Fiable

Structure robuste, refroidissement par air efficace, longue durée de vie, maintenance réduite, principe de fonctionnement sec et sans contact, pressions différentielles élevées grâce aux deux étages de compression

## Modulable

Fonctionnement en vide ou en surpression, installation horizontale et verticale, nombreuses options de conception et versions certifiées ATEX disponibles

## Silencieuse

Très faible niveau sonore, unité entièrement close, silencieux internes

### Accessoires

- Soupapes de limitation de vide
- Soupapes de limitation de pression
- Silencieux supplémentaires
- Protection thermique (interrupteur bimétal ou thermistance CTP)

# SAMOS SB 0310-1100 D2

Soufflantes à canal latéral



VACUUM SOLUTIONS

Dessin d'encombrement

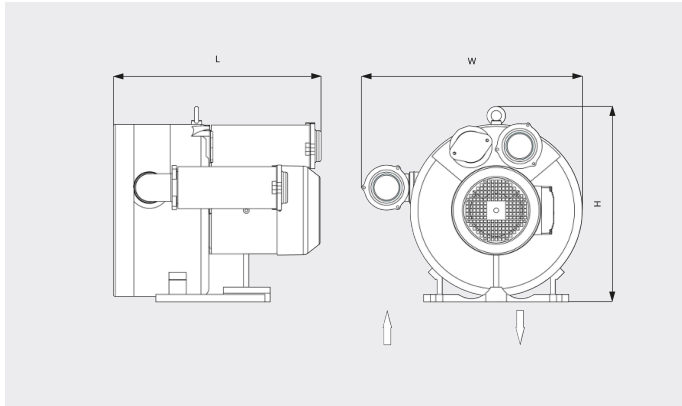

Vitesse de pompage/Débit volumétrique

Air à 20 °C. Tolérance : ± 10 %

— 50 Hz ..... 60 Hz

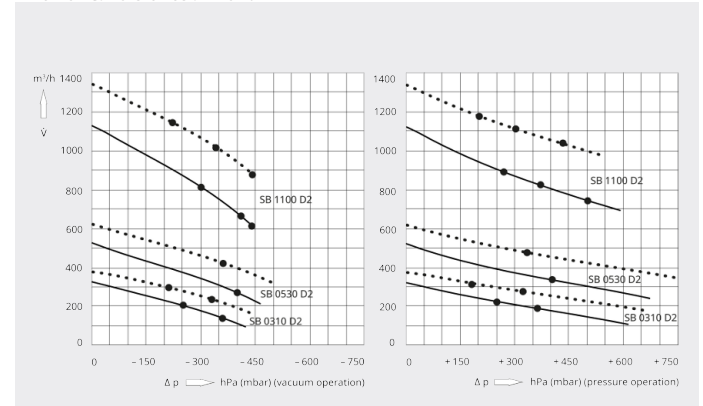

	SAMOS SB 0310 D2	SAMOS SB 0310 D2	SAMOS SB 0530 D2
<b>Vitesse de pompage nominale/Débit volumétrique nominal</b>	320 / 370 m³/h (50 / 60 Hz)	320 / 370 m³/h (50 / 60 Hz)	520 / 620 m³/h (50 / 60 Hz)
<b>Pression différentielle max. (version vide)</b>	-250 / -210 hPa (mbar) (50 / 60 Hz)	-360 / -330 hPa (mbar) (50 / 60 Hz)	-400 / -360 hPa (mbar) (50 / 60 Hz)
<b>Pression différentielle max. (version surpression)</b>	+250 / +180 hPa (mbar) (50 / 60 Hz)	+360 / +320 hPa (mbar) (50 / 60 Hz)	+400 / +330 hPa (mbar) (50 / 60 Hz)
<b>Puissance nominale du moteur</b>	3,0 / 3,4 kW (50 / 60 Hz)	4,3 / 4,8 kW (50 / 60 Hz)	7,5 / 8,6 kW (50 / 60 Hz)
<b>Vitesse nominale du moteur</b>	2850 / 3450 min <sup>-1</sup> (50 / 60 Hz)	2850 / 3450 min <sup>-1</sup> (50 / 60 Hz)	2850 / 3450 min <sup>-1</sup> (50 / 60 Hz)
<b>Niveau sonore (ISO 3744)</b>	73 / 75 dB(A) (50 / 60 Hz)	73 / 75 dB(A) (50 / 60 Hz)	74 / 78 dB(A) (50 / 60 Hz)
<b>Poids approx.</b>	51 kg	53 kg	178 kg
<b>Dimensions (L x W x H)</b>	528 x 656 x 420 mm	528 x 656 x 420 mm	601 x 639 x 516 mm
<b>Aspiration de gaz / échappement</b>	G2" / G2"	G2" / G2"	G 2½" / G 2½"

# SAMOS SB 0310-1100 D2

Soufflantes à canal latéral



VACUUM SOLUTIONS

	SAMOS SB 1100 D2	SAMOS SB 1100 D2	SAMOS SB 1100 D2
Vitesse de pompage nominale/Débit volumique nominal	1120 / 1340 m <sup>3</sup> /h (50 / 60 Hz)	1120 / 1340 m <sup>3</sup> /h (50 / 60 Hz)	1120 / 1340 m <sup>3</sup> /h (50 / 60 Hz)
Pression différentielle max. (version vide)	-300 / -200 hPa (mbar) (50 / 60 Hz)	-410 / -340 hPa (mbar) (50 / 60 Hz)	-440 hPa (mbar) (50 / 60 Hz)
Pression différentielle max. (version surpression)	+270 / +200 hPa (mbar) (50 / 60 Hz)	+370 / +300 hPa (mbar) (50 / 60 Hz)	+500 / +430 hPa (mbar) (50 / 60 Hz)
Puissance nominale du moteur	12,5 / 14,5 kW (50 / 60 Hz)	16,5 / 19,0 kW (50 / 60 Hz)	20,0 / 23,0 kW (50 / 60 Hz)
Vitesse nominale du moteur	2850 / 3450 min <sup>-1</sup> (50 / 60 Hz)	2850 / 3450 min <sup>-1</sup> (50 / 60 Hz)	2850 / 3450 min <sup>-1</sup> (50 / 60 Hz)
Niveau sonore (ISO 3744)	74 / 84 dB(A) (50 / 60 Hz)	74 / 84 dB(A) (50 / 60 Hz)	74 / 84 dB(A) (50 / 60 Hz)
Poids approx.	269 kg	283 kg	294 kg
Dimensions (L x W x H)	860 x 1100 x 580 mm	860 x 1100 x 580 mm	860 x 1100 x 580 mm
Aspiration de gaz / échappement	G4" / G4"	G4" / G4"	G4" / G4"

## VOUS SOUHAITEZ EN SAVOIR PLUS ?

Contactez-nous directement !  
info@busch.ca ou +1 800 363 6360



FORMULAIRE DE CONTACT



APPELEZ-NOUS