

R5 PB 0003 D

Bomba de vácuo de palhetas rotativas lubrificadas a óleo



Compacta

Construção de blocos, altura e peso reduzidos, especialmente concebida para máquinas de embalagem a vácuo pequenas ou cozimento sous-vide, marinada ou preservação de alimentos, pré-abastecida com óleo especial, sem troca de óleo necessária durante toda a vida útil

Confiável

Construção robusta, palhetas altamente resistentes, tecnologia de palhetas rotativas comprovada, longa vida útil, elemento termoprotetor

Silenciosa

Nível de ruído baixo, ideal para uso em balcões de lojas de delicatessen ou restaurantes

R5 PB 0003 D

Bomba de vácuo de palhetas rotativas lubrificadas a óleo



Desenho cotado

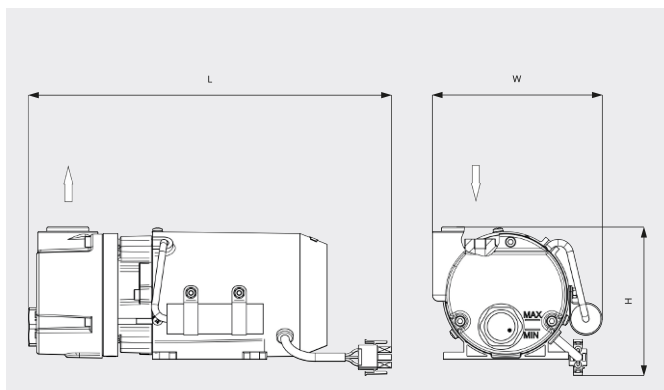

Velocidade de bombeamento

Ar a 20 °C. Tolerância: ± 10%

— 50 Hz 60 Hz

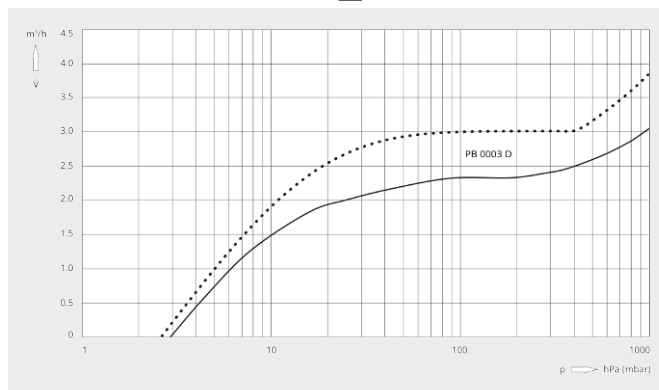

R5 PB 0003 D

Capacidade nominal de bombeamento	3 / 3,6 m³/h (50 / 60 Hz)
Pressão final	3,0 hPa (mbar) (50 / 60 Hz)
Potência nominal do motor	0,1 / 0,12 kW (50 / 60 Hz)
Velocidade nominal do motor	3000 / 3600 rpm (50 / 60 Hz)
Nível de ruído (ISO 2151)	59 / 66 dB(A) (50 / 60 Hz)
Capacidade de óleo	0,05 l
Peso aprox.	5,2 kg
Dimensões (L x W x H)	250 x 141 x 110 mm
Entrada de gás	G 1/8"

DESEJA SABER MAIS?

Entre em contato conosco!
vendas@buschdobrasil.com.br ou +55 11 4016 8282



FORMULÁRIO DE CONTATO



LIGUE AGORA