

# R5 RA 0165-0305 D

Bombas de vácuo de palhetas rotativas lubrificadas a óleo



## Confiáveis

Construção robusta, palhetas de alta resistência em fibra de carbono, tecnologia de palhetas rotativas comprovada, longa vida útil

## Alto desempenho

Alta velocidade de bombeamento a baixas pressões, desenvolvidas para operação contínua em uma faixa de vácuo industrial

## Flexíveis

Várias opções de design disponíveis, adaptação fácil às necessidades e aos processos individuais do cliente

### Accessories

- Válvula de lastro de gás
- Vários filtros de entrada
- Kit de recuperação de energia com trocador de calor
- Interruptor do nível de óleo
- Sensores de temperatura
- Medidor de pressão do filtro
- Óleos da bomba de vácuo para todas as aplicações
- Unidade reguladora de vácuo

# R5 RA 0165-0305 D

Bombas de vácuo de palhetas rotativas lubrificadas a óleo



Desenho cotado

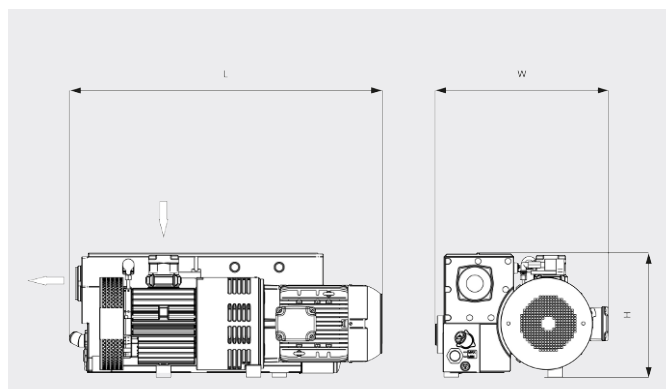

Velocidade de bombeamento

Ar a 20 °C. Tolerância: ± 10%

— 50 Hz ..... 60 Hz

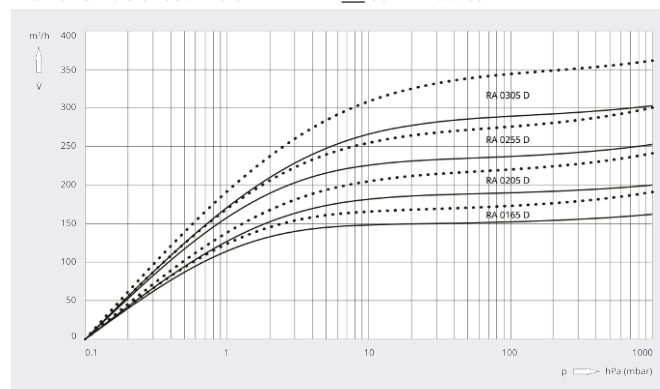

	R5 RA 0165 D	R5 RA 0205 D	R5 RA 0255 D	R5 RA 0305 D
Capacidade nominal de bombeamento	160 / 190 m³/h (50 / 60 Hz)	200 / 240 m³/h (50 / 60 Hz)	250 / 300 m³/h (50 / 60 Hz)	300 / 360 m³/h (50 / 60 Hz)
Pressão final (válvula de lastro de gás fechada)	0,1 hPa (mbar) (50 / 60 Hz)	0,1 hPa (mbar) (50 / 60 Hz)	0,1 hPa (mbar) (50 / 60 Hz)	0,1 hPa (mbar) (50 / 60 Hz)
Pressão final (válvula de lastro de gás aberta)	0,5 hPa (mbar) (50 / 60 Hz)	0,5 hPa (mbar) (50 / 60 Hz)	0,5 hPa (mbar) (50 / 60 Hz)	0,5 hPa (mbar) (50 / 60 Hz)
Potência nominal do motor	5,5 / 6,6 kW (50 / 60 Hz)	5,5 / 6,6 kW (50 / 60 Hz)	7,5 / 9,2 kW (50 / 60 Hz)	8,3 / 10,0 kW (50 / 60 Hz)
Velocidade nominal do motor	1500 / 1800 rpm (50 / 60 Hz)	1500 / 1800 rpm (50 / 60 Hz)	1500 / 1800 rpm (50 / 60 Hz)	1500 / 1800 rpm (50 / 60 Hz)
Consumo de energia a 100 mbar	3,7 / 4,7 kW (50 / 60 Hz)	4,2 / 5,2 kW (50 / 60 Hz)	5,5 / 6,6 kW (50 / 60 Hz)	6,1 / 7,2 kW (50 / 60 Hz)
Consumo de energia na pressão final	2,4 / 2,9 kW (50 / 60 Hz)	3,3 / 4,0 kW (50 / 60 Hz)	4,1 / 4,5 kW (50 / 60 Hz)	4,7 / 5,1 kW (50 / 60 Hz)
Nível de ruído (ISO 2151)	70 / 72 dB(A) (50 / 60 Hz)	72 / 74 dB(A) (50 / 60 Hz)	72 / 74 dB(A) (50 / 60 Hz)	74 / 76 dB(A) (50 / 60 Hz)
Capacidade de óleo	6,5 l	6,5 l	6,5 l	6,5 l
Peso aprox.	160 kg	160 kg	195 kg	195 kg
Dimensões (L x W x H)	977 x 583 x 418 mm	977 x 583 x 418 mm	1056 x 583 x 418 mm	1057 x 583 x 418 mm
Entrada de gás / saída	G 2" / G 2"	G 2" / G 2"	G 2" / G 2"	G 2" / G 2"

DESEJA SABER MAIS?

Entre em contato conosco!  
[vendas@buschdobrasil.com.br](mailto:vendas@buschdobrasil.com.br) ou +55 11 4016 8282



FORMULÁRIO DE CONTATO



LIGUE AGORA