

PUMA WP 0700/1000 D/D2/ D4

Aceleradores de vácuo

**U
BUSCH
U**
VACUUM SOLUTIONS



Confiáveis

Design de lóbulo sólido, construção robusta feita de material GGG40

Alto desempenho

Eficiência volumétrica excelente, aumenta o desempenho de um sistema de vácuo em até dez vezes, concebido especialmente para aplicações de vácuo médio e grosso

Flexível

Pode ser montado diretamente na flange no sistema em qualquer posição, alavanca o desempenho de todos os tipos de bombas de apoio

PUMA WP 0700/1000 D/D2/D4

Aceleradores de vácuo



Desenho cotado

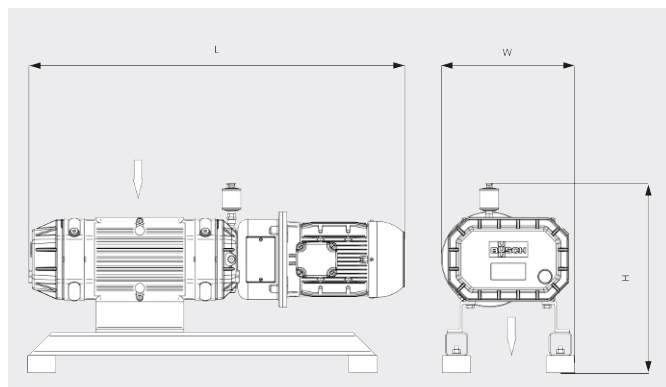

Velocidade de bombeamento

Ar a 20 °C. Tolerância: ± 10%

— 50 Hz 60 Hz

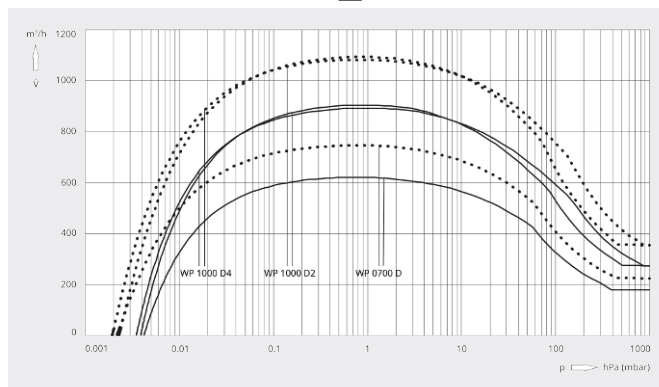

	PUMA WP 0700 D	PUMA WP 1000 D2	PUMA WP 1000 D4
Capacidade nominal de bombeamento	700 / 840 m³/h (50 / 60 Hz)	1000 / 1200 m³/h (50 / 60 Hz)	1000 / 1200 m³/h (50 / 60 Hz)
Velocidade de bombeamento	620 / 750 m³/h (50 / 60 Hz)	900 / 1090 m³/h (50 / 60 Hz)	900 / 1090 m³/h (50 / 60 Hz)
Pressão diferencial máx.	50 hPa (mbar) (50 / 60 Hz)	50 hPa (mbar) (50 / 60 Hz)	80 hPa (mbar) (50 / 60 Hz)
Potência nominal do motor	3,5 / 4,8 kW (50 / 60 Hz)	3,5 / 4,8 kW (50 / 60 Hz)	5,5 / 6,6 kW (50 / 60 Hz)
Velocidade nominal do motor	3000 / 3600 rpm (50 / 60 Hz)	3000 / 3600 rpm (50 / 60 Hz)	1500 / 1800 rpm (50 / 60 Hz)
Peso aprox.	190 kg	200 kg	350 kg
Dimensões (L x W x H)	905 x 345 x 494 mm	992 x 345 x 494 mm	1244 x 420 x 578 mm
Entrada de gás / saída	DN 100 ISO / DN 100 ISO	DN 160 ISO / DN 160 ISO	DN 160 ISO / DN 160 ISO

DESEJA SABER MAIS?

Entre em contato conosco!
vendas@buschdobrasil.com.br ou +55 11 4016 8282



FORMULÁRIO DE CONTATO



LIGUE AGORA