

DOLPHIN LT 0320-0510 A

Bombas de vácuo de anel líquido



Robustas

Tecnologia comprovada, construção durável de duplo estágio, impulsor de aço inoxidável sem corrosão, motor montado diretamente na flange, sem necessidade de base estrutural, canal de fluxo integrado

Confiável

Tolerância de vapor e partícula extremamente alta, fluxo de gás otimizado

Flexíveis

Opção de carcaças de ferro fundido (EN-GJL-200) ou aço inoxidável de grau 316, versão com certificado ATEX disponível (Cat 1(i/o) IIC T4), possível usar fluidos de operação diferentes de água

Accessories

- Conjuntos de bombas modulares, configurados para recirculação parcial ou total em circuito aberto do fluido de operação
- Separador líquido
- Proteção contra cavitação
- Trocador de calor
- Ejetor de gás
- Ampla seleção de motores
- Válvulas de retenção
- Válvulas de alívio do vácuo
- Variador de velocidade

DOLPHIN LT 0320-0510 A

Bombas de vácuo de anel líquido



VACUUM SOLUTIONS

Desenho cotado

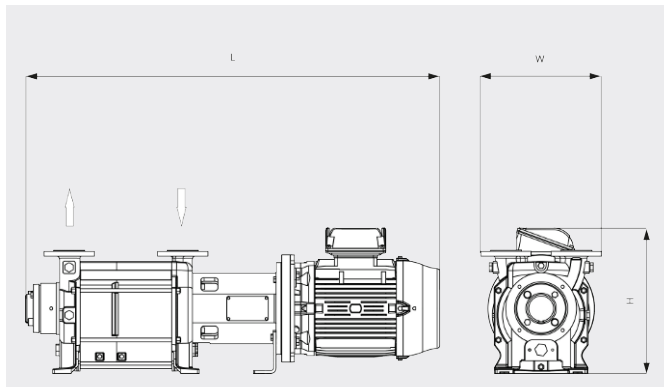

Velocidade de bombeamento

Ar seco a 20 °C. Fluido de operação: água a 15 °C. Tolerância: - 10%, de acordo com HEI e Pneurop 6612

— 50 Hz 60 Hz

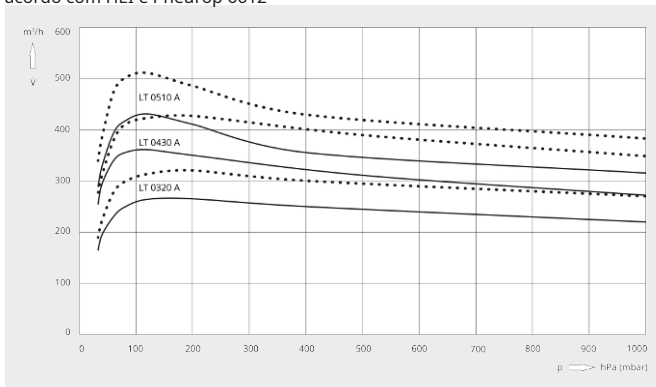

	DOLPHIN LT 0320 A	DOLPHIN LT 0430 A	DOLPHIN LT 0510 A
Capacidade nominal de bombeamento	265 / 320 m³/h (50 / 60 Hz)	361 / 426 m³/h (50 / 60 Hz)	430 / 510 m³/h (50 / 60 Hz)
Pressão final	33 hPa (mbar) (50 / 60 Hz)	33 hPa (mbar) (50 / 60 Hz)	33 hPa (mbar) (50 / 60 Hz)
Sobrepresão máx.	1,5 bar(g) (50 / 60 Hz)	1,5 / 1,3 bar(g) (50 / 60 Hz)	1,1 bar(g) (50 / 60 Hz)
Potência nominal do motor	7,5 / 11,0 kW (50 / 60 Hz)	11,0 / 15,0 kW (50 / 60 Hz)	11,0 / 15,0 kW (50 / 60 Hz)
Velocidade nominal do motor	1450 / 1750 rpm (50 / 60 Hz)	1450 / 1750 rpm (50 / 60 Hz)	1450 / 1750 rpm (50 / 60 Hz)
Nível de ruído (ISO 2151)	72 / 73 dB(A) (50 / 60 Hz)	72 / 73 dB(A) (50 / 60 Hz)	72 / 73 dB(A) (50 / 60 Hz)
Peso aprox.	242 kg	294 kg	324 kg
Dimensões (L x W x H)	1208 x 396 x 432 mm	1356 x 396 x 478 mm	1416 x 396 x 478 mm
Entrada de gás / saída	DN 50 PN 10 / DN 50 PN 10	DN 50 PN 10 / DN 50 PN 10	DN 50 PN 10 / DN 50 PN 10

DESEJA SABER MAIS?

Entre em contato conosco!
vendas@buschdobrasil.com.br ou +55 11 4016 8282



FORMULÁRIO DE CONTATO



LIGUE AGORA